

ХРАНЕНИЕ И ПЕРЕМЕЩЕНИЕ РУКОПИСЕЙ

*ҚҰЛЁЗМАЛАРНИ САҚЛАШ
ВА ЖОЙЛАШТИРИШ*



United Nations
Educational, Scientific and
Cultural Organization

Периодизация разрешена с обязательной ссылкой на источник и отправкой копии в ЮНЕСКО (Париж) по адресу, указанному ниже. Настоящая публикация должна быть названа следующим образом:

© UNESCO, 2006. Cultural Heritage Protection Handbook №2. Care and Handling of Manuscripts. UNESCO, Paris.

Мақур нашрни қайта чоп қилаётганда албатта ЮНЕСКОнинг қуйидаги манзилга мурожаат қилиб, рухсат олиниши лозим. Бундан ташқари, янги нашрнинг бир нусхаси кўрсатилган манзилга юборилиши шарт. Қўлингиздаги нашр қуйидагича номланади:
© UNESCO, 2006. Cultural Heritage Protection Handbook №2. Care and Handling of Manuscripts. UNESCO, Paris.

Редактор / Таҳририч: **Анна Паолини**

Ассистенты редактора / Таҳририч ёрдамчилари: **Малда Джаббор, Лиза МакДональд**

Автор текста / Матн муаллифи: **Адалберто Биасиотти**

Рисунги / Чизмалар муаллифи: **Беатрис Беккардо Биглиорати**

Русско-узбекская версия книги опубликована

Представительством ЮНЕСКО в Узбекистане в 2008 году.

Китобнинг рус ва ўзбек тилларидаги наشري ЮНЕСКОнинг

Ўзбекистондаги Ваколатхонаси томонидан 2008-йилда чоп этилган.

7, place de Fontenoy, 75732 Paris 07 SP, France

© UNESCO 2006

(CLT/CH/MUS-06/18)

CLT/CH/MUS-06/18

ВВЕДЕНИЕ

Это брошюра предназначена для тех, кто коллекционирует и любит рукописи, также для тех, кто работает с публичными и частными коллекциями рукописей и редких книг.

Предложенные правила по хранению рукописей могут также применяться для обеспечения сохранности печатных книг и переплетенных документов.

Определенные меры касаются только учреждений с оборудованием и персоналом и не предназначены для частных коллекционеров. Тем не менее, данные рекомендации представляют уровень лучшей практической работы, который следует стремиться достичь как можно скорее.

КИРИШ

Мазкур қўлланма қўлғезмаларни йиғувчи шнавандаларга ва умуман, алоҳида ёки давлат қарамоғидаги қўлғезмалар ва ноёб китобларни сақловчи муҳофизларга мўлжалланган.

Таклиф қилинаётган қоидалар нашр қилинган китоблар ва муқоваланган бошқа ҳужжатларни сақлашда ҳам қўл келиши мумкин.

Қўлланмадаги айрим бандлар шахсий коллекционерларга қараганда кўпроқ малакали мутахассислар штати ва соҳага алоқадор асбоб-ускуналар билан таъминланган ташкилотларга тегишли. Қўлланмадаги тавсиялар қўлғезма ёки бошқа ноширлик маҳсулотларини тўғри сақлашда умумий тасаввурни беради. Уларни амалиётда қўллашга иложи бориша тезроқ киришилгани маъқул.

ЗАПАДНОЕВРОПЕЙСКАЯ КНИГА / ҒАРБИЙ ЕВРОПА КИТОБИ

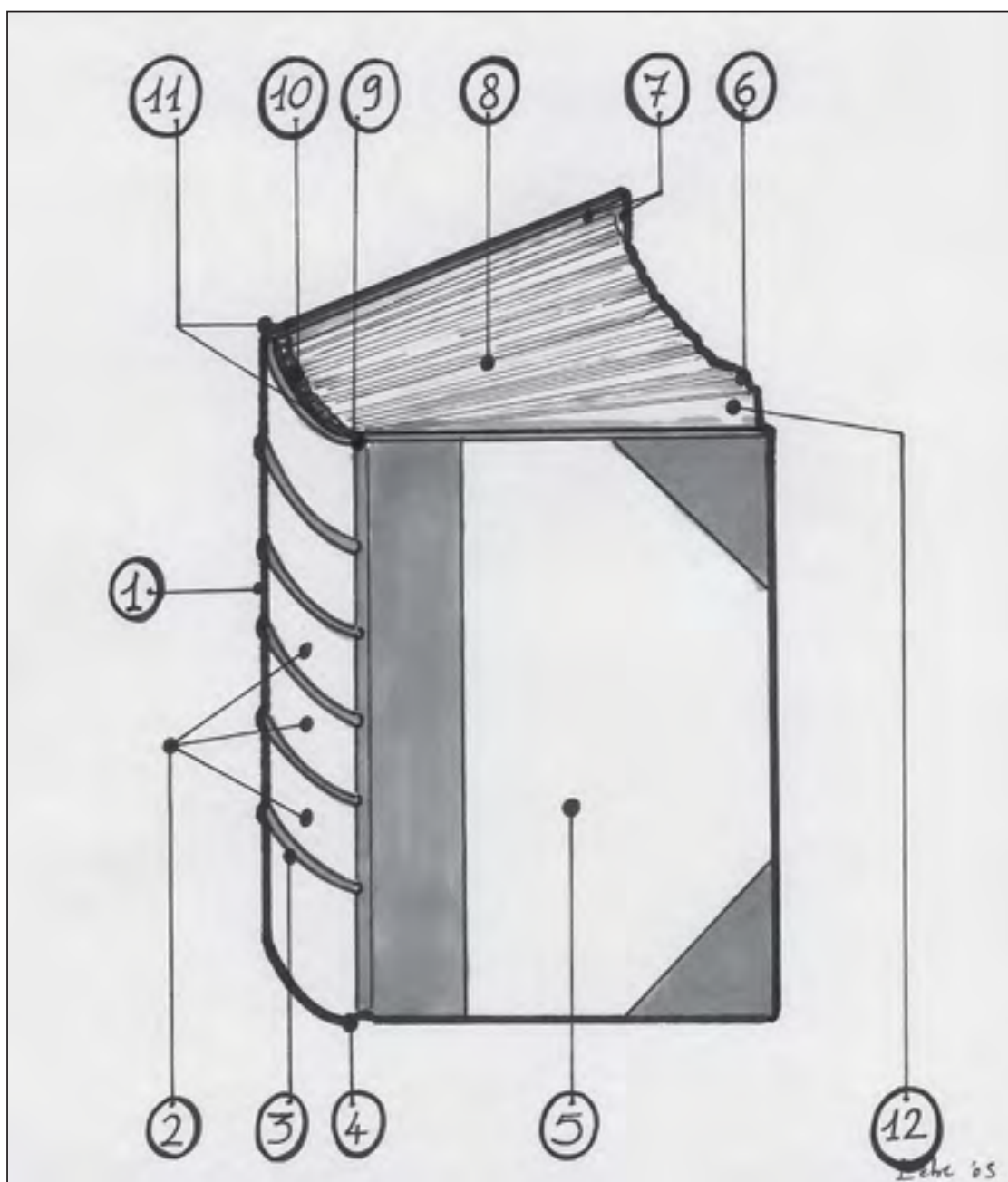

1	Корешок	7	Уголки	1	Корешок	7	Бурчаклар
2		8	Верхний обрез	2		8	Варақ кесими
3	Прошивочный жгут	9	Головка	3	Тикилган чок	9	Бош қисми
4	Нижний обрез корешка	10	Каптал	4	Ён муқова чети	10	Каптал
5	Крышка переплета	11	Скругление корешка	5	Муқова	11	Корешок чети
6	Обрез	12	Шмуц-титул	6	Кесим	12	Шмуц-титул

АРАБСКАЯ РУКОПИСЬ / АРАБ ҚҰЛЁЗМАСИ

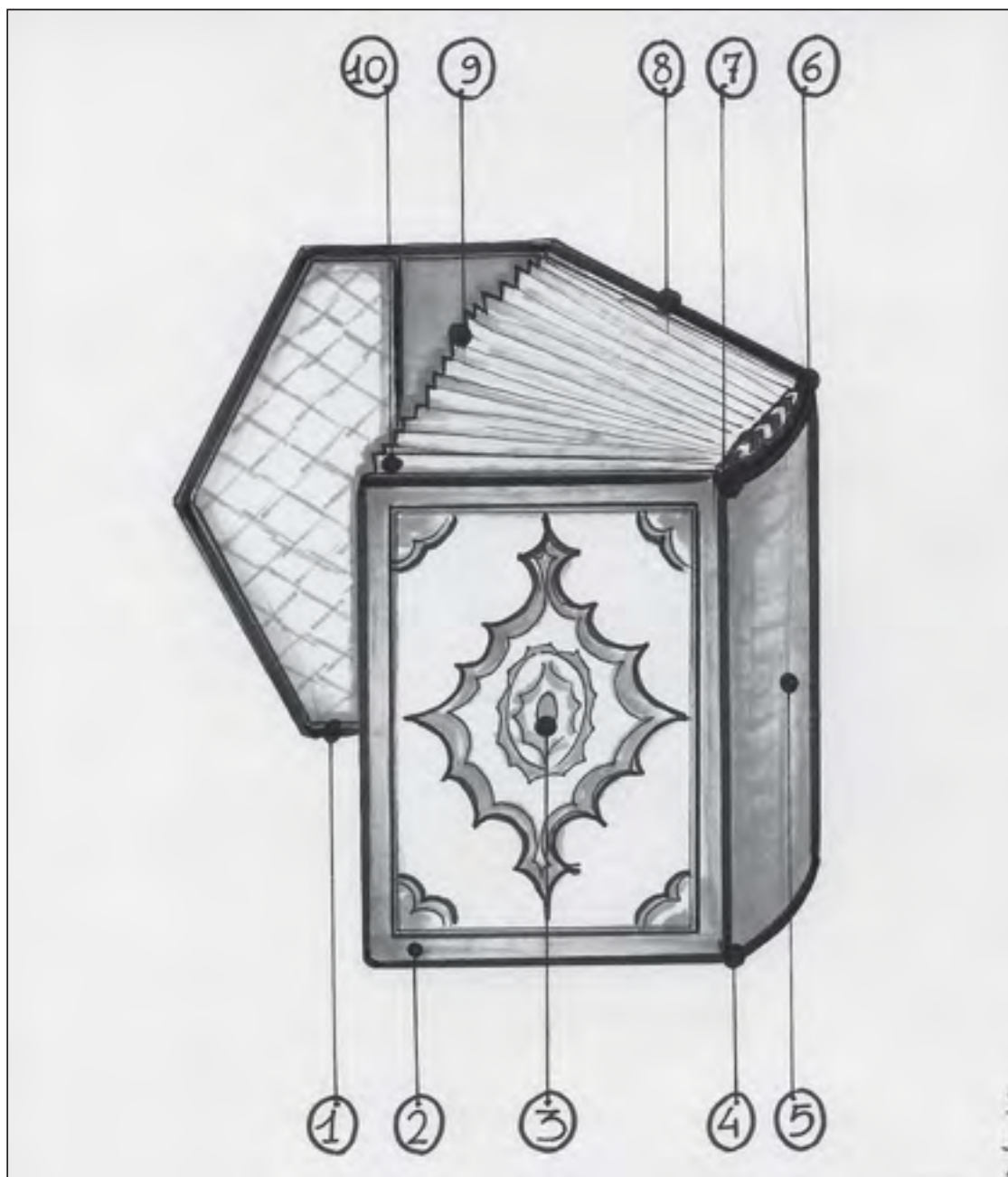

1	Клапан	6	Каптал	1	Клапан	6	Каптал
2	Верхняя крышка	7	Головка	2	Устки қопқоқ	7	Бош қисм
3	Тиснение	8	Задняя крышка	3	Безак	8	Орқа қопқоқ
4	Нижний обрез	9	Передний обрез	4	Пастки кесим	9	Олдинги кесув жойи
5	Корешок	10	Шмуц-титул	5	Ён муқова	10	Шмуц-титул

БИБЛИОТЕКА И ХРАНИЛИЩЕ КОЛЛЕКЦИЙ КУТУБХОНА ВА ЗАҲИРАХОНАЛАР

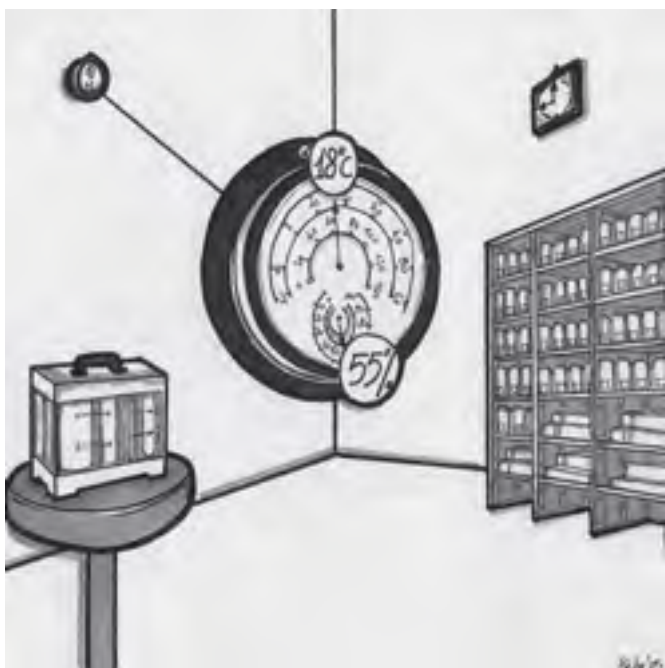

Стабилизируйте параметры кондиционеров в библиотеке и в помещениях для хранения коллекций (относительная влажность 50-60% и температура 16°-20°С).

Кутубхона ва қўшимча коллекцияларни сақлаш хонасидаги кондиционер кўрсаткичини бир маромда ишлашига ҳаракат қилинг (намлик 50-60% ўртасида, хона ҳарорати 16-20°С бўлиши керак).

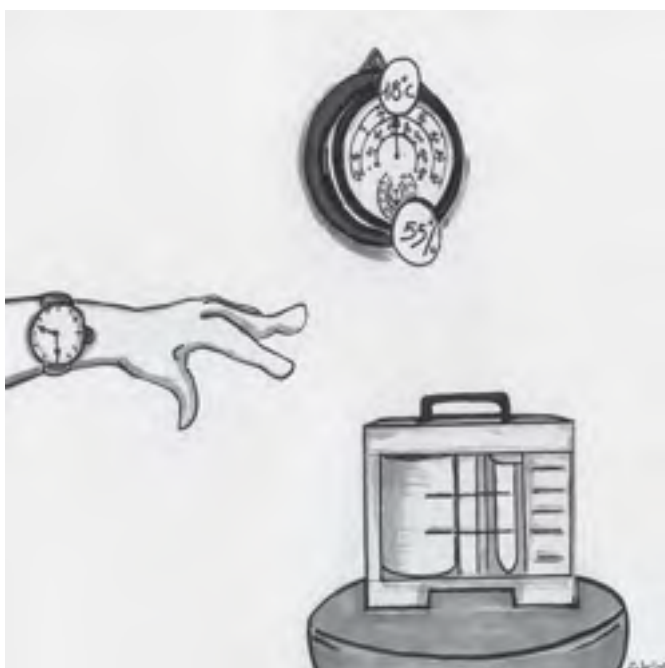

Проверяйте параметры кондиционеров через постоянные интервалы времени.

Кондиционер кўрсаткичини доим бир хил вақт оралиғида текшириб туринг.



Проверьте, плотно ли закрыты окна и двери.

Ойна ва эшикларни зич ёпилганини текширинг.

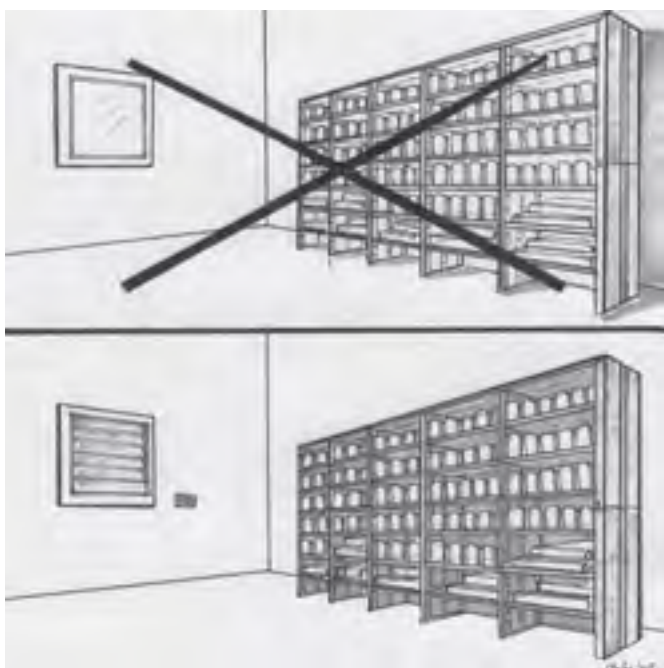

Используйте шторы, ставни и жалюзи, чтобы предохранить документы от солнечных лучей.

Ҳужжатларни қуёш нуридан сақлаш учун парда, тўсиқ ва жалюзилардан фойдаланинг.



Прикройте все отверстия сеткой. Используйте сетку с мелкими ячейками, чтобы защититься от насекомых, не препятствуя циркуляции воздуха.

Барча тешикларни майда тўқилган сетка билан тўсиб қўйинг. Чунки ундан биринчидан ҳаво ўтиб турса, иккинчидан қурт-қумуқалар ўта олмайди.

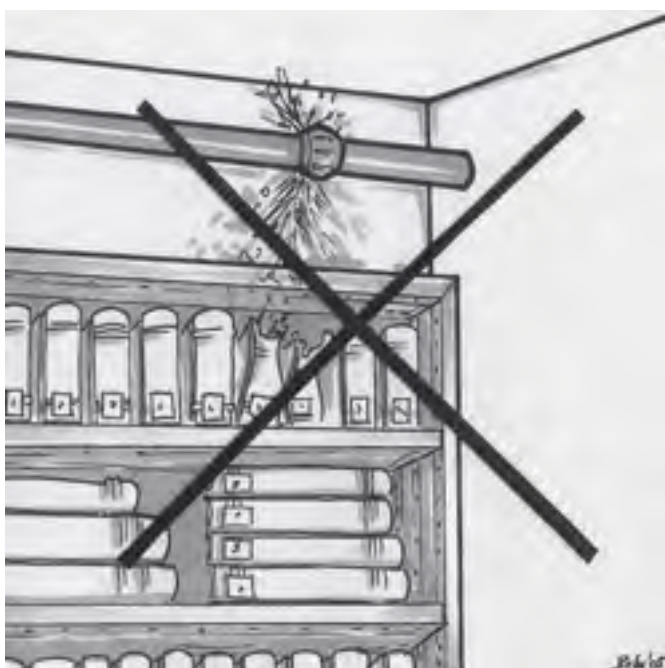

Трубы и трубопроводы не должны проходить через библиотеку и хранилище. Обеспечьте план эвакуации в случае затопления.

Ҳар қандай сув қувурлари кутубхона ва китоб заҳирахоналаридан ўтмаслиги керак. Ҳар эҳтимолга қарши тошқинга қарши курашиш чораларини олдиндан кўриб қўйинг.

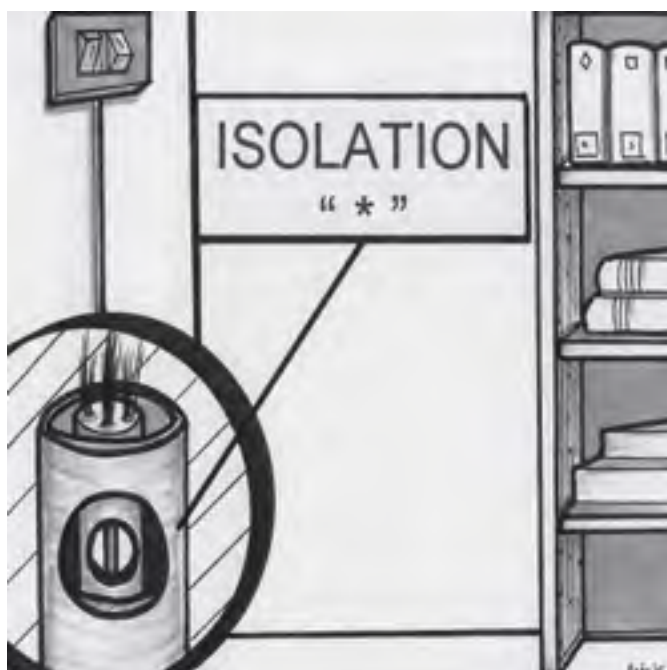

Изолируйте^(“*”) электрические системы, остерегайтесь открытых проводов.

Очиқ электр симларидан эҳтиёт бўлинг. Иложи борича электр тармоғини жиддий назорат қилинг.

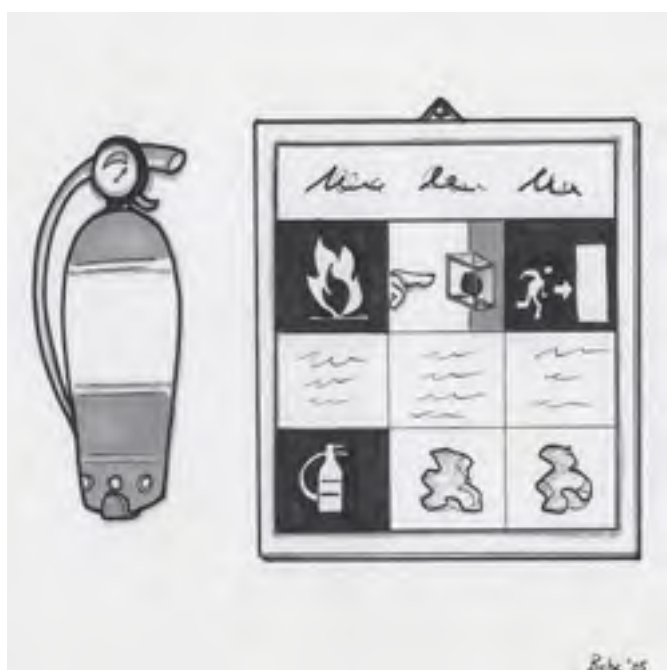

Обеспечьте наличие пожарных датчиков и противопожарного оборудования; определите меры, которые следует предпринять при возгорании.

Ёнғинга қарши мосламалар ва ускуналарни ишга шайлигини ва кутилмаганда ёнғин чиқса, қилиниши лозим бўлган ишлар режасини олдиндан тузиб қўйинг.



Библиотеку и помещения хранилищ следует убирать регулярно. Уберите пыль при помощи пылесоса со специальной фильтрацией, затем протрите влажной тряпкой (раз в неделю).

Кутубхона ва заҳирахоналарни мунтаззам тозалаб туриш керак. Чангни махсус филтрли чангюткич ёрдамида тозалаб, сўнг нам латта билан оҳиста артиш тавсия қилинади (ҳафтада бир марта етарли).



Проверяйте помещения хранилищ и рукописи регулярно. Научите персонал регулярно отслеживать уровень влажности, степень запыленности, наличие насекомых и грязи в хранилищах и рукописях.

Заҳираларни ва у ерда сақланаётган қўлёзмаларни мунтаззам текшириб туринг. Қўл остингиздаги ходимларни доимо заҳирахоналардаги намликни ва чангланиш даражасини кузатишга, экспонатларни ҳашоратлар томонидан кемирилишига ва кирланишига йўл қўймасликка ўргатинг.



Держите мусор далеко от библиотеки.

Чиқиндиларни кутубхонадан узоқроқда сақланг.



Храните рукописи в темноте или выключайте свет, когда выходите из библиотеки.

Қўлёзмаларни қоронғуликда сақланг. Кутубхонани тарк этаётганингизда чироқларни ўчириб чиқинг.

БИБЛИОТЕКА И ХРАНИЛИЩЕ КОЛЛЕКЦИЙ КУТУБХОНА ВА ЗАҲИРАХОНАЛАР



Новые приобретения (“1”) должны быть просмотрены специалистом перед тем, как добавить их к коллекции. Изолируйте (“2”) поврежденные книги, чтобы уменьшить риск общего заражения.

Янги олиб келинган китобларни (“1”) коллекцияга қўшишдан олдин мутахассисга экспертиза учун топширинг. Коллекциядаги бошқа экспонатларни турли кушандалардан муҳофаза қилиш учун, улар орасидан шикастланганларини ажратиб олиб (“2”), алоҳида сақлашга ҳаракат қилинг.

ОБОРУДОВАНИЕ ЖАВОНЛАР

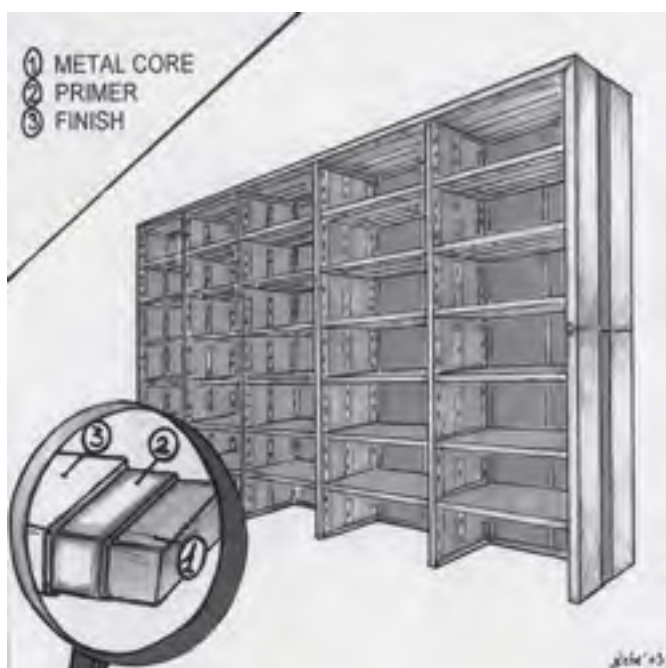

Оборудуйте библиотеку окрашенными полками (“2, 3”), если возможно, металлическими (“1”) без режущих углов и кромок.

Кутубхоналарни бўялган токчалар (“2, 3”), агар имкони бўлса, яхшиси металлдан ясалган (“1”) токчалар билан жиҳозлаганингиз маъқул. Экспонатларни тирнаб юбормаслик учун уларда турли қирралар, ғадир-будур жойлари бўлмаслиги лозим.

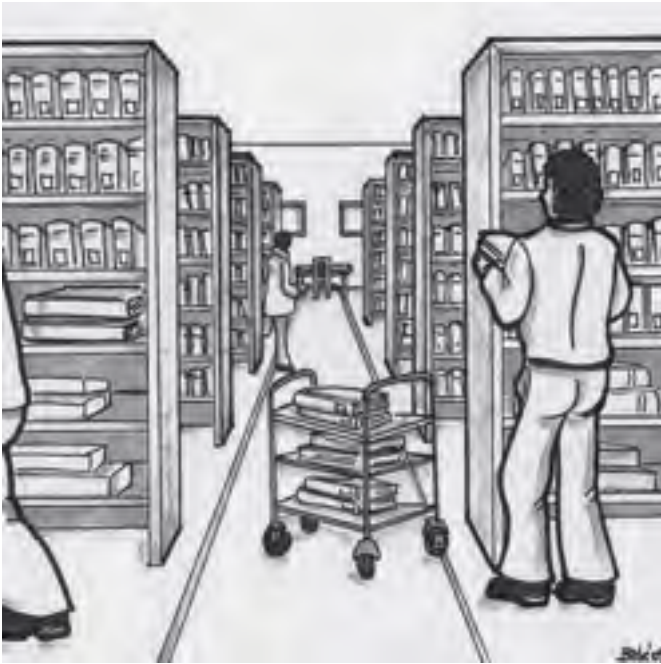

Расстояние между стеллажами должно быть достаточным для обеспечения хорошей циркуляции воздуха.

Ҳаво айланишига халақит бермаслик шарти билан стеллажлар орасида маълум масофа бўлиши керак.



Нижняя полка должна находиться на высоте не менее 15 см от пола для предохранения книг от влаги и грызунов.

Жавонларнинг пастки токчалари ердан таҳминан 15 см. баландликда жойлашган бўлиши лозим. Бу китобларни намлик ва турли кемирувчилардан сақлайди.

ОБОРУДОВАНИЕ ЖАВОНЛАР

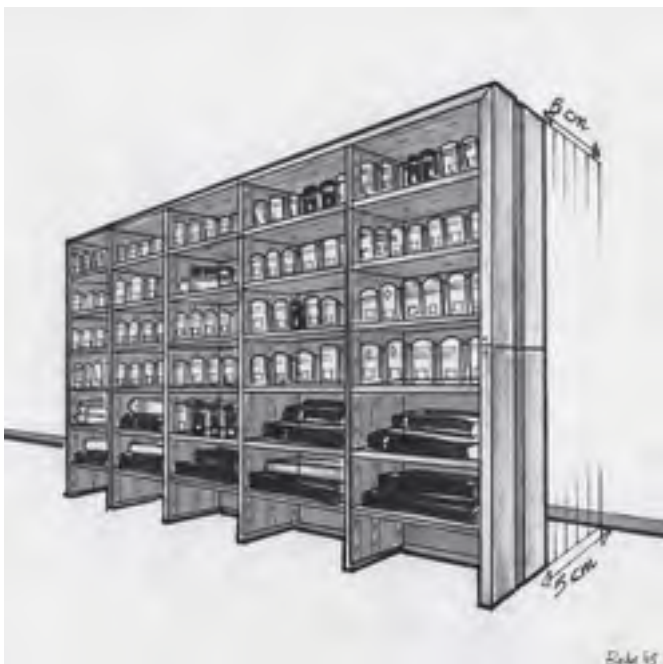

Интервал между полками и стеной должен быть не менее 5 см.

Китоб жавони билан девор орасидаги масофа камида 5 см. оралиғида бўлиши лозим.



Полки должны быть закрыты панелями сверху, чтобы защитить документы от пыли.

Ҳужжатларни чангдан сақлаш учун улар сақланадиган жавонларнинг тепаси панел билан ёпилган бўлиши лозим.



Избегайте слишком высоких полок, так как рукописи должны быть легко доступны.

Қўлёзмаларни осон топиш учун уларни жуда баланд тоқчаларга қўйманг.

ХРАНЕНИЕ КНИГ КИТОБЛАРНИ САҚЛАШ



Никогда не храните рукописи и книги на полу.

Китоб ва қўлёзмаларни ҳеч қачон полда сақламанг.

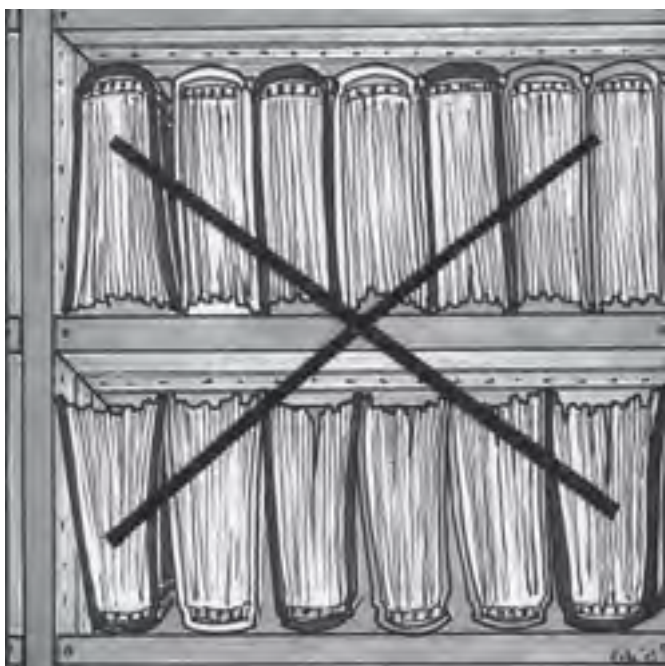

Не храните книги, складированными на их обрезы или корешки, так как это может привести к их постепенному сжатию на корешках и в местах переплета.

Ҳеч қачон китобларни қайсидир жойини буклаган холда сақламанг. Бу уларнинг муқоваси ва тикилган жойларини шикастланишига олиб келиши мумкин.



Книги не должны выступать за края полок, так как могут быть повреждены проезжающей тележкой или проходящими людьми.

Токчаларга терилган китоблар зинҳор токча четидан ташқарига чиқиб турмаслиги керак. Агар бунга йўл қўйилса, ишчилар кутилмаганда уларга оз бўлсада зарар етказишлари мумкин.

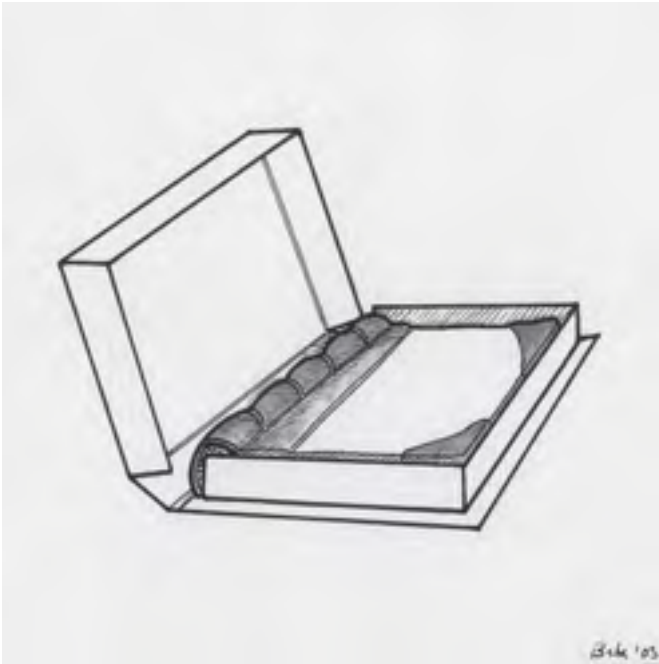

Храните рукописи, редкие и / или поврежденные книги в горизонтальном положении в специальных коробках.

Қўлёзма, ноёб ва шикастланган китобларни махсус қутиларда, горизонтал ҳолатда сақланг.

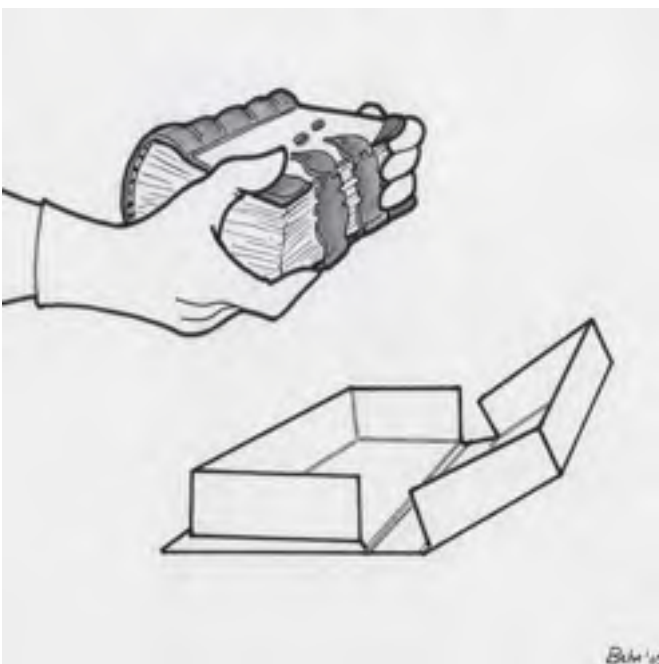

Храните книги с металлическими частями в специально для них изготовленных коробках, иначе, находясь на полках, они повредят соседние книги.

Айрим қисмлари металлдан ясалган китобларни алоҳида махсус қутиларда сақлаган маъқул. Чунки, агар улар бошқа китоблар қатори умумий токчаларда сақланса, бундан бошқа китоблар зарарланиши мумкин.

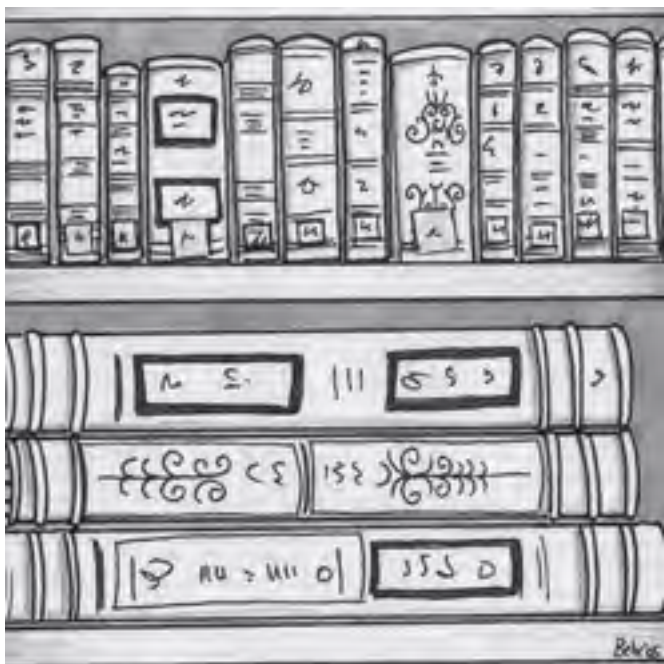

Расположите книги большого размера горизонтально; стопки должны состоять из трех или четырех книг одинакового формата.

Катта ҳажмдаги китобларни токчаларга горизонтал ҳолатда жойлаштиринг. Бунда уларнинг бир хил ўлчамдагилари 3-4 тани ташкил қилиши мумкин.

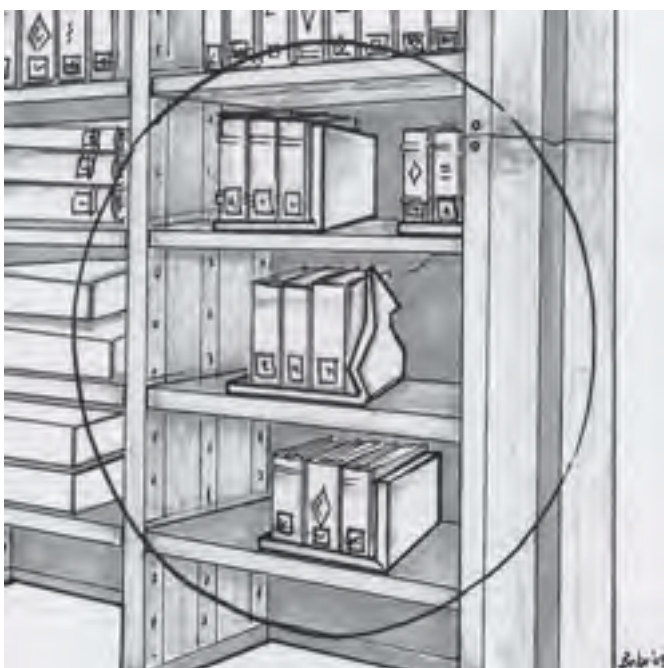

Только маленькие книги в хорошем состоянии могут стоять на подпорке. Обложки книг должны быть гладкими и иметь большие углы.

Фақатгина сақланиши яхши бўлган кичик китобларгина токчада атрофида жой қолдирилган ҳолатда туриши мумкин. Бунда уларнинг муқовалари силлиқ ва бурчаклари кенг бўлиши лозим.



Не ставьте маленькие книги рядом с большими, так как это может оставить большие книги без достаточной опоры.

Кичик ўлчамдаги китобларни катта ўлчамдаги китоблар ёнига қўйманг. Чунки катта ўлчамдаги китоблар оғиб кетса, кичиклари уларга таянч бўла олмайди.

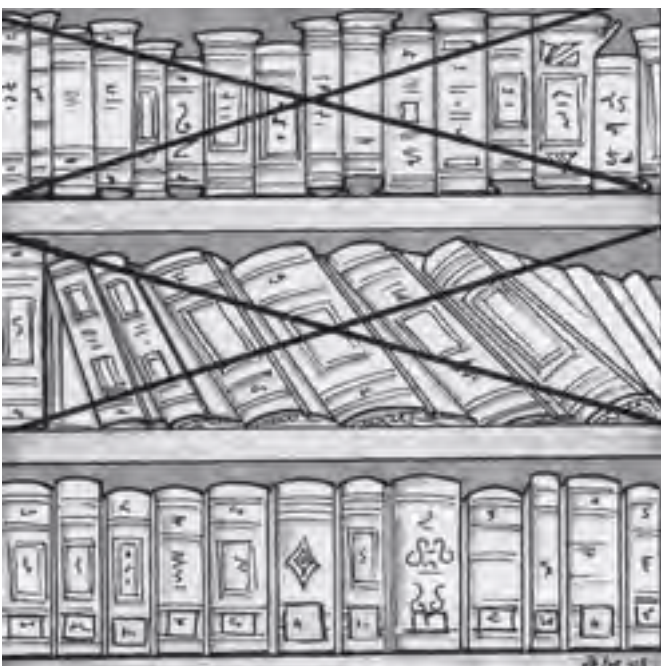

Не ставьте книги слишком плотно или не оставляйте чересчур большое пространство между книгами на полке.

Китобларни токчаларга зич жойлаштирманг, ёки аксинча, китоблар орасида ортиқча бўшлиқ ҳам бўлмасин.



Наклоненные книги могут сгибаться.

Бир томонга оғиб кетган китоблар назоратсиз қолса, қийшайиб қолиши мумкин.

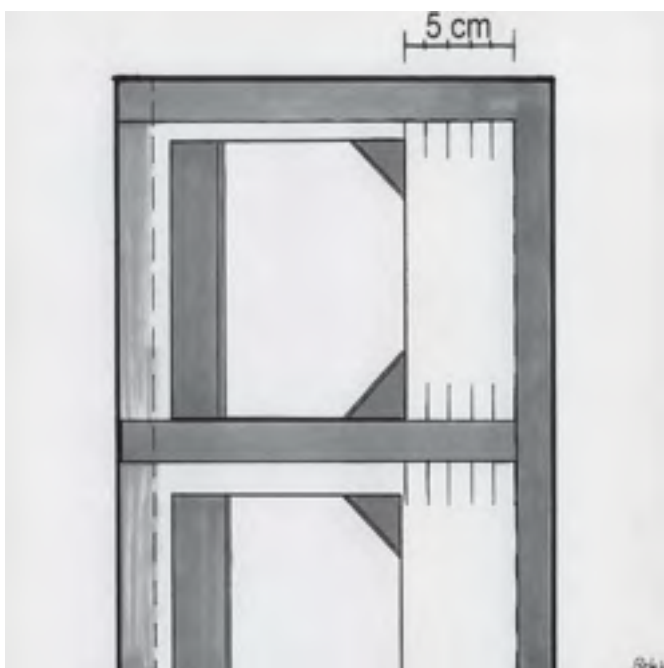

Следите, чтобы расстояние между книгами и задней частью стеллажа было не менее 5 см.

Китоблар билан жавон тоқчасининг орқа томон девори оралиғидаги масофа камида 5 см. бўлиши керак.

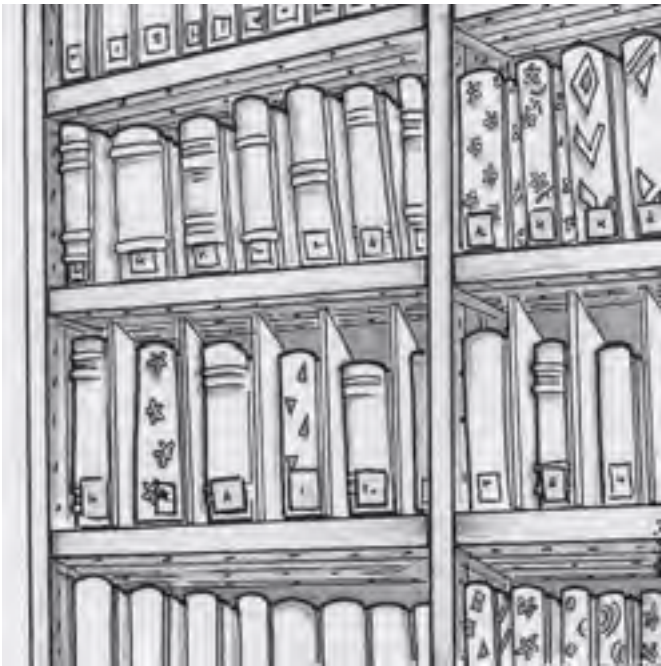

Храните книги в кожаных переплетах отдельно от книг в бумажных, картонных и матерчатых обложках. Дубленая и обработанная кислотой кожа может загрязнить бумажный и матерчатый переплет.

Чарм муқовали китобларни қоғоз, картон ва мато муқовали китоблардан алоҳида сақланг. Ошланган ва турли кимёвий элементлар билан ишлов берилган тери қоғоз ва матодан қилинган муқоваларга зарар етказиши мумкин.

РАБОТА С РУКОПИСЯМИ ҚЎЛЁЗМАЛАР БИЛАН ИШЛАШ



Помойте и высушите руки перед работой с книгой. Настоятельно рекомендуется использовать хлопчатобумажные перчатки.

Китоб билан муомала қилишдан аввал қўлларингизни яхшилаб ювинг. Сўнг қўлларингизга пахта толасидан тайёрланган қўлқоп кийиб, ишга киришиш тавсия қилинади.

РАБОТА С РУКОПИСЯМИ
ҚЎЛЁЗМАЛАР БИЛАН ИШЛАШ



Обеспечьте пространство для раскладки-вания книг при их передвижении.

Китоблар билан муомала қилиш зарурияти туғилса, унда бу иш учун аввалдан жой ҳозирлаб қўйинг.



Не вытаскивайте книги за верхнюю часть корешка, так можно повредить корешок.

Китобларни тепа қисмидан ушлаб, тортқиламанг. Бундан уларнинг муқоваси шикастланиши мумкин.



Возьмите книгу за центр корешка, когда выдвигаете её из стопки, и слегка приподнимите.

Китобларни қўлингизга олаётган пайтда, иложи борича ғилофини ўртасидан ушлаб, оҳиста кўтаринг.



Если есть достаточно места над книгами, отодвиньте книгу по направлению к себе за верхнюю часть.

Китобларни тоқчадан олаётган пайтингизда, агар уларнинг тепасида етарлича жой бўлса, бир қўл билан тепа қисмидан ушланг ва икинчи қўлингиз билан аста ўзингизга қарата тортинг.

РАБОТА С РУКОПИСЯМИ
ҚЎЛЁЗМАЛАР БИЛАН ИШЛАШ

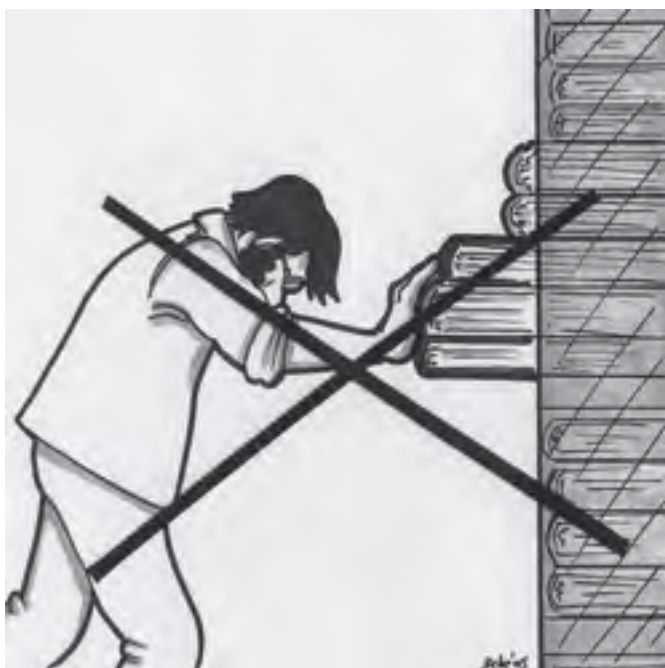

Не заталкивайте книгу силой на ее место в шкафу.

Китобларни жавондаги токчага, яъни ўз жойига қайта қўяётган пайтда иложи борича куч ишлатмаганингиз маъқул.



Открывайте рукопись осторожно.
Положите рукопись на стол ...

Қўлёзмани эҳтиёткорлик билан очинг. Бу ишга киришишдан аввал қўлёзмани аста столга қўйинг...

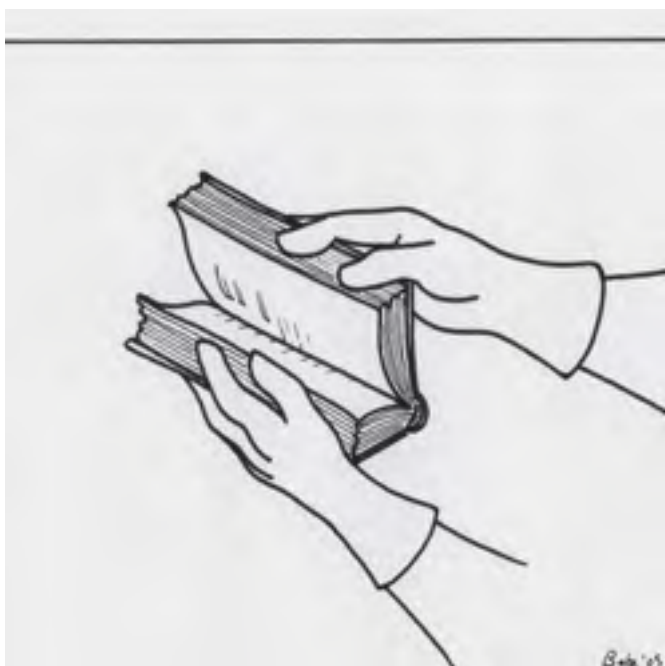

... откройте сначала центральные
страницы ...

... кейин унинг ўртасидаги бетларни
очинг...



... затем возвращайтесь к началу.

... шундан сўнг, бошидаги бетларни
варақлаш мумкин.

УДАЛЕНИЕ ПЫЛИ ЧАНГНИ ТОЗАЛАШ



Следует удалять пыль ("1") в комнате вдали от библиотеки или хранилища ("2").

Чанг тозалаш ишларини ("1") заҳира-хонадан ёки кутубхонадан узоқроқда жойлашган хонада бажаринг ("2").

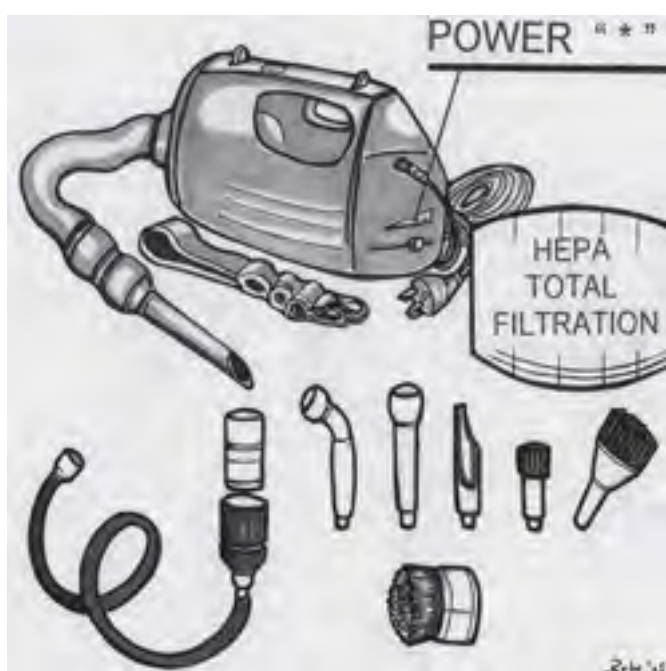

Используйте пылесос со специальной фильтрационной системой, энергетическим регулятором ("**") и мягкой щеткой.

*Бу ишда махсус филтер тизимли, энергетик бошқарувга эга ("**"), юмшоқ чўткали чангюттич ишлатинг.*

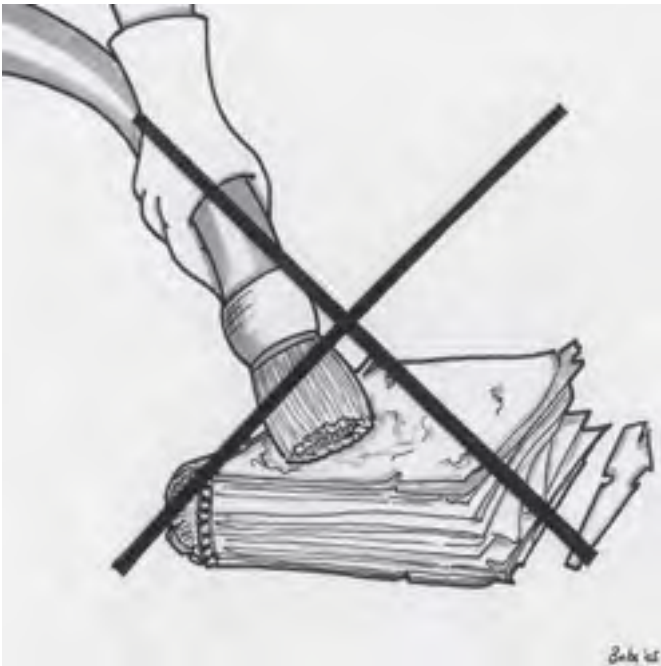

Не используйте пылесос для обработки рукописи, если она находится в плохом состоянии или имеет хрупкие части.

Агар қўлёзма ҳаддан зиёд нозик, ёки сақланиши талаб даражасида бўлмаса, уни тозалашда чангюткичдан фойдаланманг.

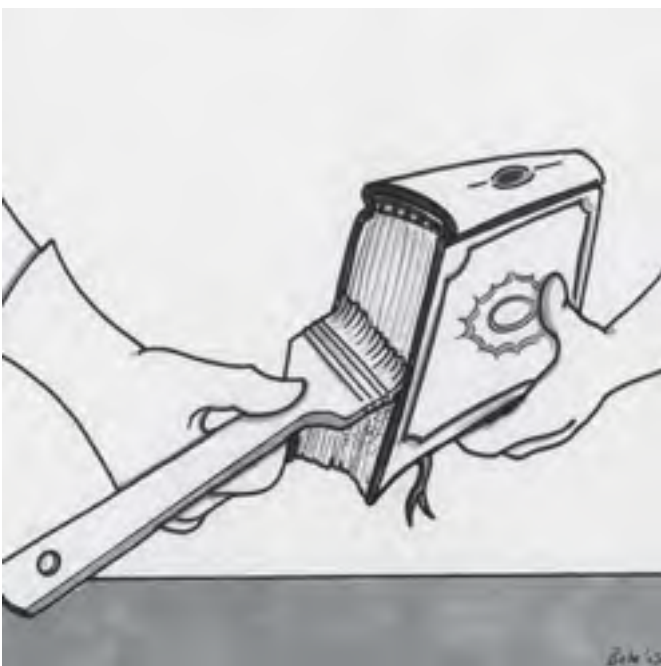

Следует удалять пыль с наружной части, не давая ей оседать на углы книг.

Китоблардаги чангни ташқи тарафдан тозаланг. Шундай қилинса, тозалаш пайтида чанг китоб ичига кирмайди.

УДАЛЕНИЕ ПЫЛИ
ЧАНГНИ ТОЗАЛАШ



Следует убрать пыль со страниц и частей книги, используя большую мягкую щетку. Рукопись держите под углом, давая пыли соскальзывать вниз до нижнего края.

Китобларни бетлари ва бошқа қисмларидаги чангни катта юмшоқ чўтка билан тозаланг. Тозалаш пайтида қўлёзмани қия қилиб ушланг. Шунда чанг паства қараб силжийди.



Перед тем, как вернуть рукописи на полку, пропылесосьте поверхность полки и протрите её влажной тряпкой.

Қўлёзмани тоқчадаги ўрнига қўйишдан аввал тоқчани яхшилаб чангюткич билан тозаланг ва нам латта билан артинг.

ПЕРЕМЕЩЕНИЕ КИТОБ ВА ҚЎЛЁЗМАЛАРНИ ТАШИШ

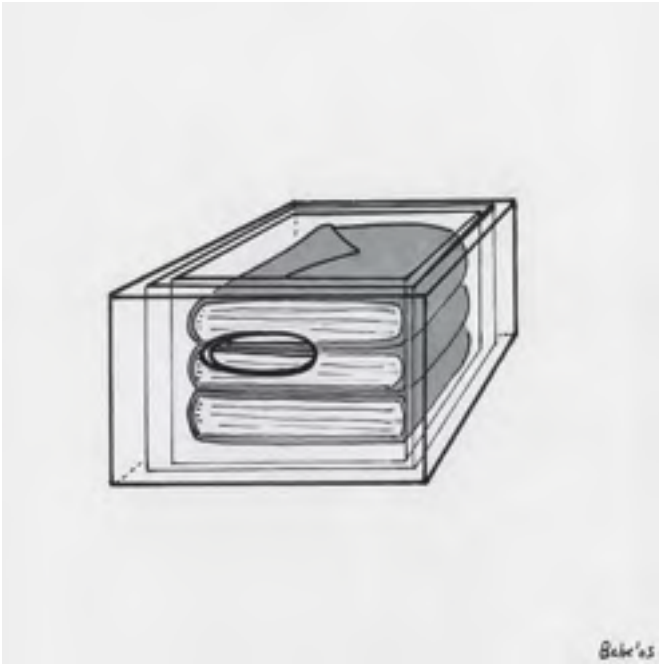

Переносите рукописи в горизонтальном положении в коробке.

Ташиш пайтида қўлёзмаларни қутиларга горизонтал кўринишда жойлаштиринг.

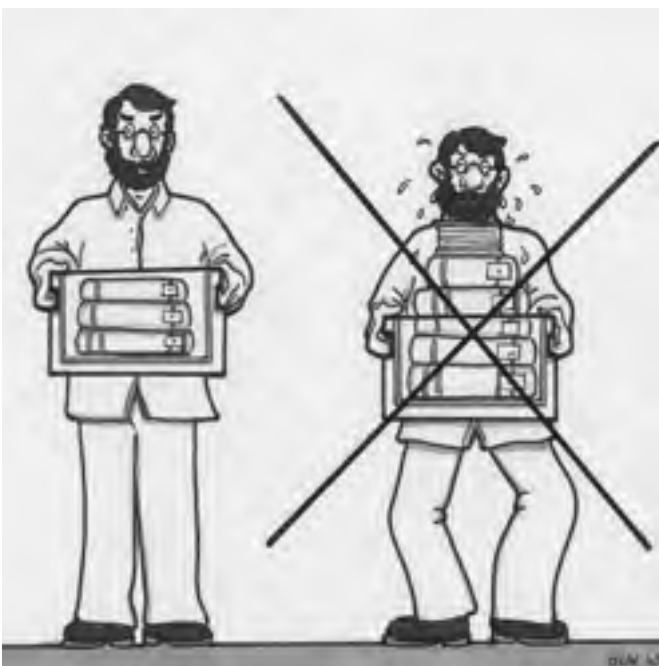

За один раз переносите ограниченное количество рукописей (3 или 4 рукописи).

Қўлёзмаларни қўлда ташиш пайтида бир кўтарганда уч ёки тўрттасини кўтариш мумкин.

ПЕРЕМЕЩЕНИЕ
КИТОБ ВА ҚЎЛЁЗМАЛАРНИ ТАШИШ



Тяжелые рукописи следует передвигать на тележках.

Оғир қўлёмаларни махсус аравачаларда ташиган маъқул.



Используйте тележки с большими резиновыми колесами. Такие колеса сохраняют рукописи в стабильной позиции и предохраняют их от вибрации.

Аравачаларнинг катта резина ғилдираклиларидан фойдаланинг. Чунки бу қўлёмаларни ортиқча тебранишдан ва уринишдан сақлайди.

ПЕРЕМЕЩЕНИЕ КИТОБ ВА ҚЎЛЁЗМАЛАРНИ ТАШИШ



Убедитесь, что края рукописи не выходят за границы тележки.

Ташиш пайтида қўлёмаларни арава четидан чиқиб қолмаганига ишонч ҳосил қилинг.

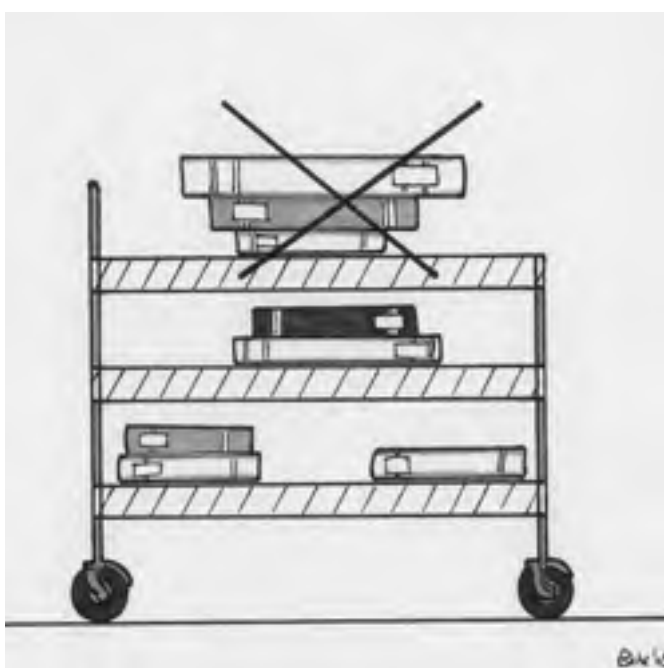

Никогда не кладите большие книги на маленькие. Несоблюдение этой рекомендации может привести к падению больших книг на пол во время перевозки.

Ҳеч қачон катта китобларни кичик китоблар устига қўйманг. Агар шундай қилсангиз, ташиш пайтида катта китоблар полга ағанаб, тушиб кетиши ва шикастланиши мумкин.

ПЕРЕМЕЩЕНИЕ КИТОБ ВА ҚЎЛЁЗМАЛАРНИ ТАШИШ

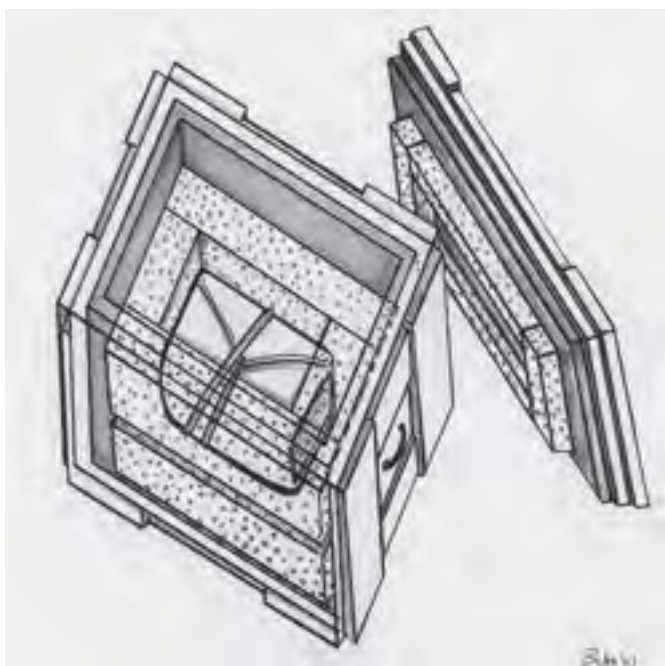

Для любой внешней перевозки (в другое здание), используйте герметично закрытые ящики.

Ҳар қандай ташиш ишларида (бошқа бинога) махсус герметик қутилардан фойдаланинг.

ЧТЕНИЕ РУКОПИСИ ҚЎЛЁЗМАЛАР МУТОАЛАСИ



Не оставляйте рукописи плохой сохранности доступными для чтения(“*”).

Ёмон сақланган қўлёмаларни қаровсиз ташлаб кетманг (“”).*



Вывесите на видном месте основные правила по обращению с рукописями. Обеспечьте наблюдение за читальным залом.

Қўлёмалардан фойдаланиш тартибини ҳаммининг кўзи тушадиган жойга осиб қўйинг. Шу билан бирга мутоала залини назорат қилинг.



Вымойте и высушите руки перед работой с рукописями.

Қўлёмалар ёки китоблар билан муомала қилишдан аввал қўлларингизни яхшилаб ювинг ва артинг.

ЧТЕНИЕ РУКОПИСИ
ҚЎЛЁЗМАЛАР МУТОАЛАСИ



Не пейте, не ешьте и не курите в библиотеке или читальном зале.

Кутубхонада ёки мутоала залларида (хоналарида) овқат ейиш, ичимлик ичиш ёки чекиш қатъиян таъқиқланади.



При использовании рукописи следует положить её на чистый стол без лишних предметов или же использовать подставку, подходящую ей по объёму и размеру.

Қўлёзмалардан фойдаланаётганда уларни тоза ва ортиқча буюмлардан холи бўлган столга қўйинг. Бу ишда уларнинг ўлчамларига мос махсус таглиқдан ҳам фойдаланса бўлади.

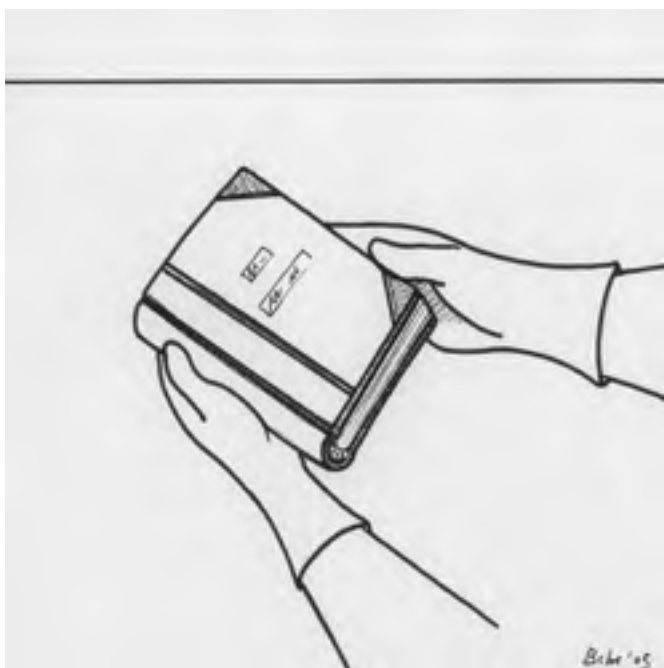

Рукопись следует открывать постепенно, положив её на стол ...

Қўлёмалардан фойдаланаётган пайтда уларни столга қўйиб, кейин оҳиста варақлаш керак ...

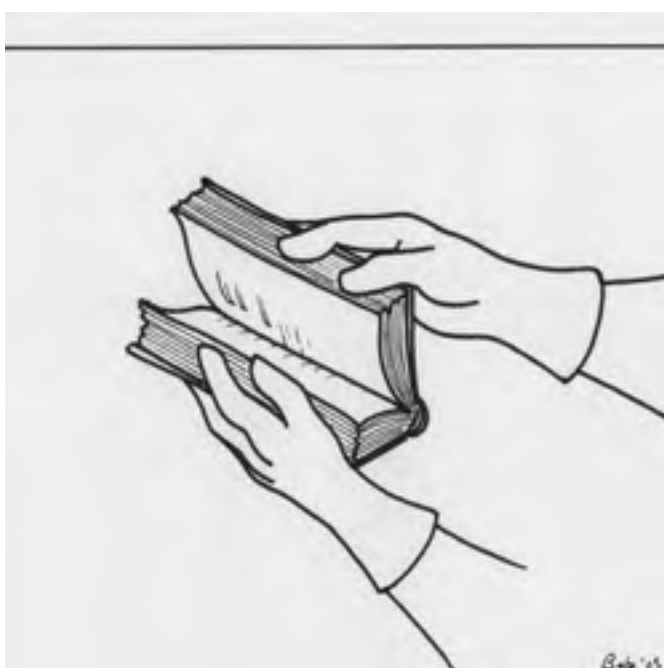

...сначала открывают страницы в середине...

... бунда аввал қўлёманинг ўртасидаги варақлар очилади ...

ЧТЕНИЕ РУКОПИСИ
ҚЎЛЁЗМАЛАР МУТОАЛАСИ



... затем рукопись листают в обратном направлении к началу.

... кейин керакли томонга: ёки бошига, ёки кетига қараб варақланади.



Нельзя класть рукопись перед окном и подставлять её под прямые солнечные лучи.

Қўлёзмаларни дераза олдида, қуёш нурлари тушадиган жойларга қўйиш таъқиқланади.

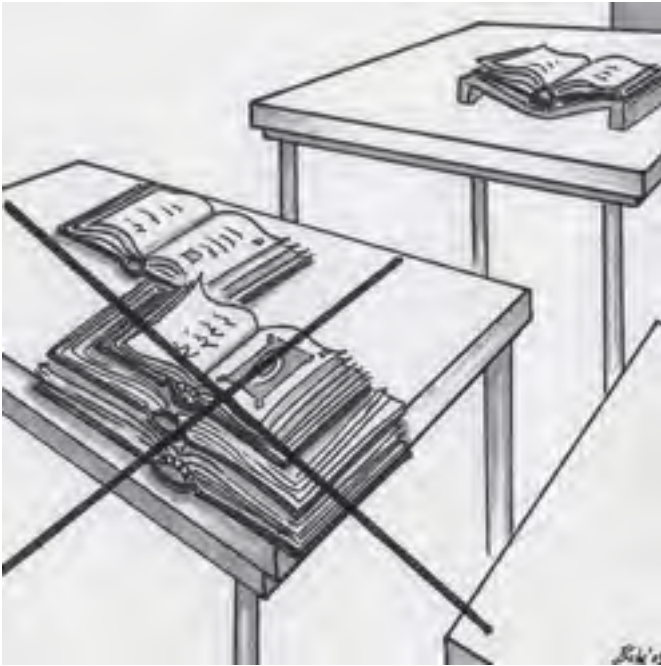

Нельзя оставлять рукописи в открытом положении.

Қўлёзмаларни очиб қўйилган ҳолатда қолдириш ёки ташлаб кетиш мукин эмас.

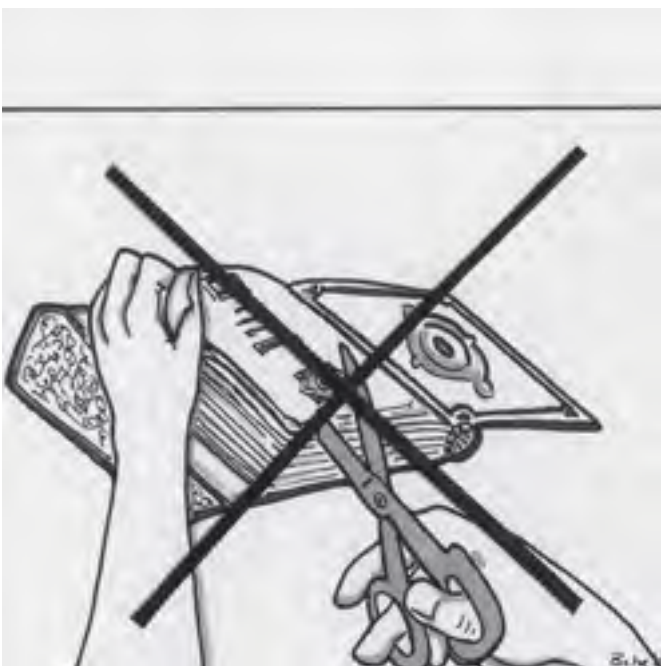

Строго запрещается рвать и резать страницы.

Варақларни йиртиш, ёки кесиш қатъиян таъқиқланади.

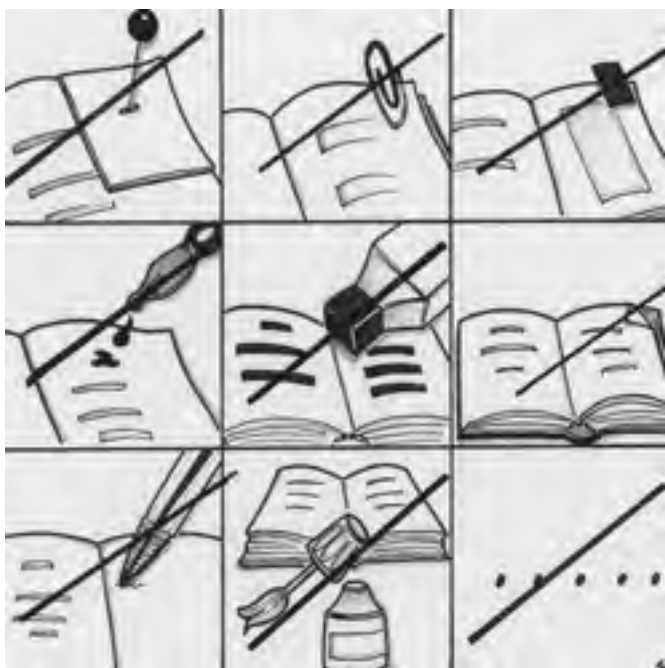

Запрещается делать отметки и знаки на рукописях в любых случаях (запрещается использовать скрепки, иголки, наклейки, чернила, ручки с корректирующей жидкостью и маркеры), загибать углы страниц и т. д.

Қўлёмаларга ҳар қандай вазиятда белгилар чизиш, ёки бетларини қайилтириш қатъиян таъқиқланади (бетларни скрепка билан қисиш, игна билан тешиш, наклейка ёпиштириш, сиёҳ, ручка билан ёзиш, маркер билан белги қўйиш).



Записи разрешается делать только карандашом.

Керакли маълумотларни кўчириб олишда фақат қаламдан фойдаланиш мумкин.



Не опирайтесь на рукопись при чтении или ведении записей.

Мутоала қилиш ёки маълумотларни кўчириб олаётган пайтингизда қўлёзмага суянманг.

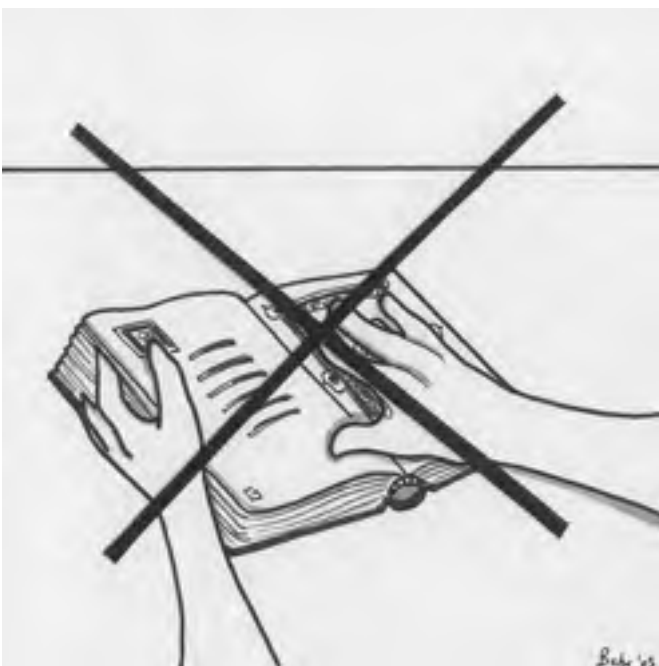

Не дотрагивайтесь до иллюстраций, рукописных или печатных текстов.

Қўлёзманинг безакларига ва ёзувига тегинманг.

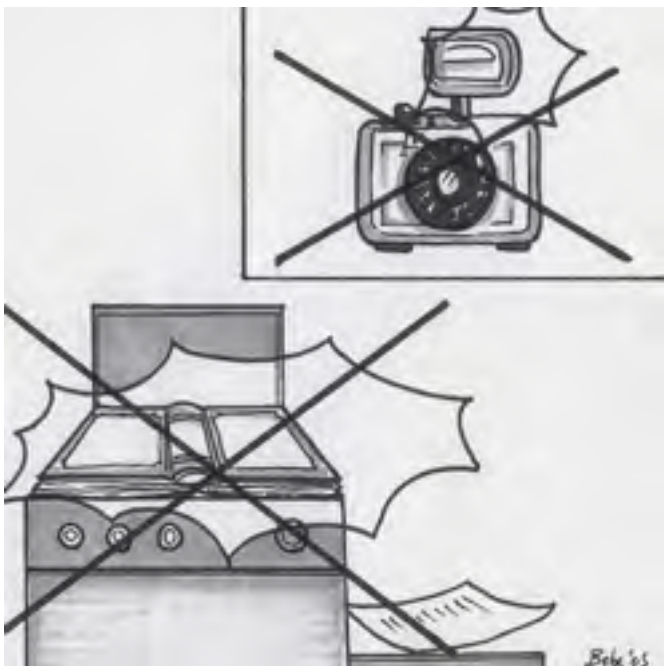

Не копируйте или фотографируйте без разрешения владельца или ответственного лица.

Эгаси ёки маъсул шахсинг рухсати бўлмаса, қўлёзмадан нусха олиш ёки фотосуратга тушириш таъқиқланади.

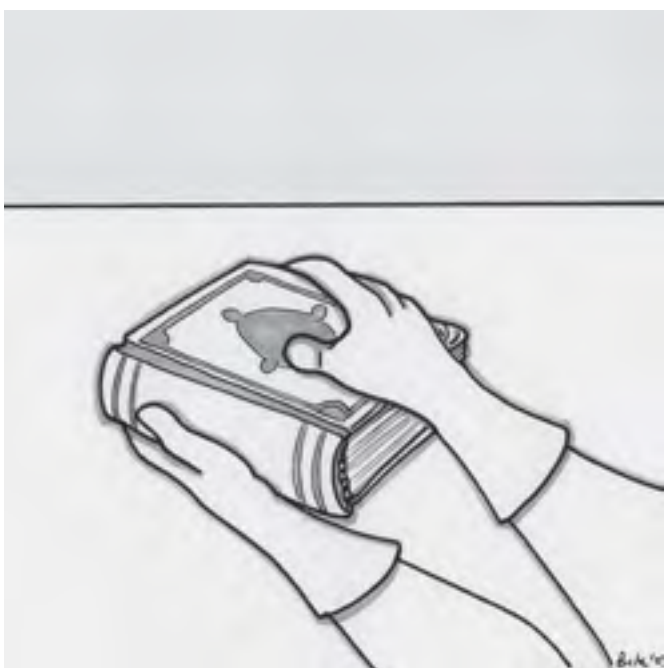

Закройте рукопись после просмотра.

Қўлёзмани кўриб бўлганингиздан кейин ёпиб қўйинг.

ЭКСПОНИРОВАНИЕ НАМОЙИШ ҚИЛИШ

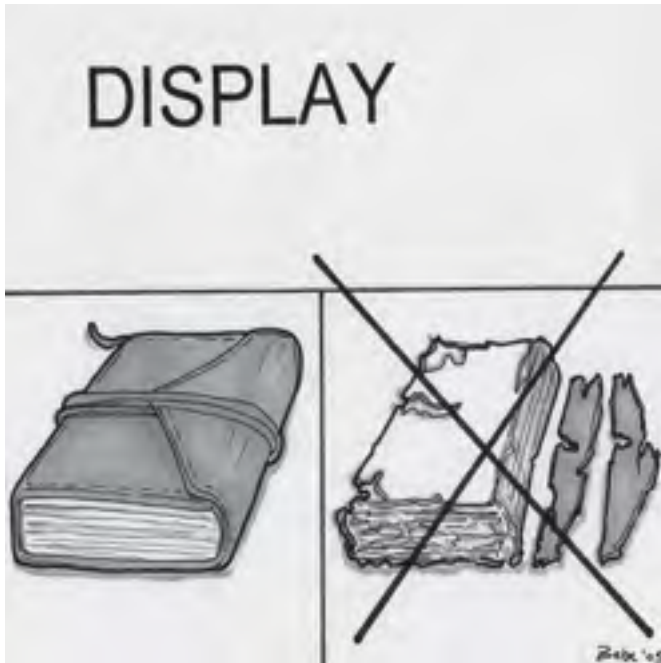

Перед экспонированием рукописи, следует проверить их состояние сохранности.

Қўлёзмани намойиш қилишдан аввал унинг сақланиш ҳолатини текширинг.



Если рукописи в хорошем состоянии, можно выставить их максимум на один месяц ежегодно.

Агар қўлёзманинг сақланиш ҳолати талаб даражасида бўлса, у холда уни йилда бир ой муддат билан намойиш қилиш мумкин.

ЭКСПОНИРОВАНИЕ НАМОЙИШ ҚИЛИШ

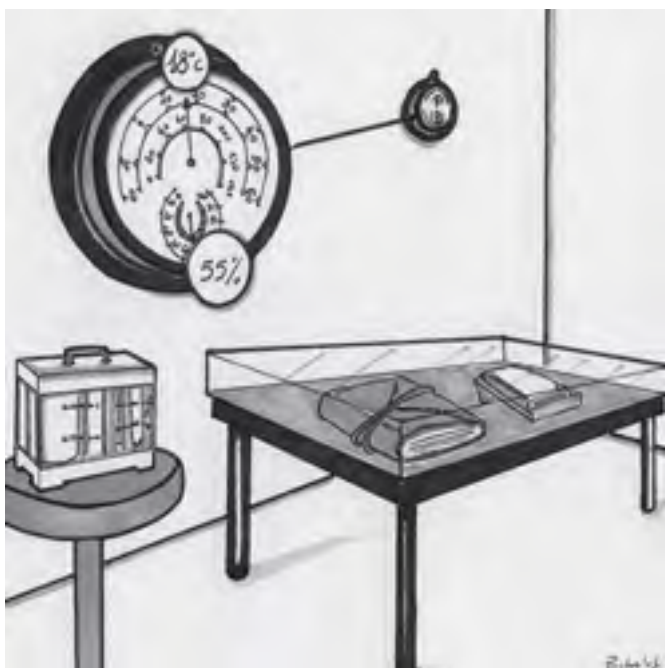

Установите параметры кондиционера в выставочном зале (относительная влажность 50-60%, температура 16-20°C).

Кўргазма залидаги кондиционер кўрсаткичларини керакли ҳароратга мослаштиринг (намлик 50-60%, ҳаво ҳарорати 16-20°C бўлиши керак).



Экспонируйте рукописи в надежных витринах.

Қўлёзмаларни ишончли ойнали жавонларда намойиш қилинг.

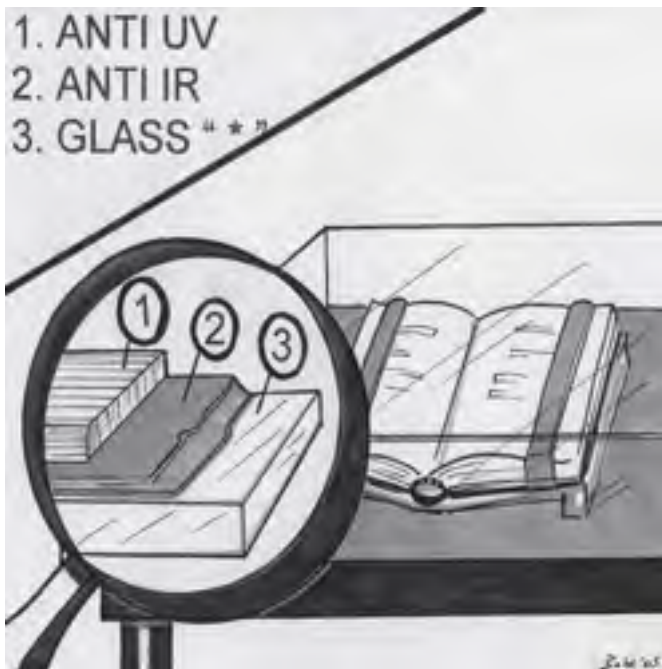

Снабдите витринные стекла (“3”) термо-изолирующими (“2”) пленками и UV-фильтрами (“1”).

Жавонлар ойнасини (“3”) иссиқлик (“2”) ва ультрабинафша нурларига (“1”) қарши махсус плёнкалар билан қопланг.

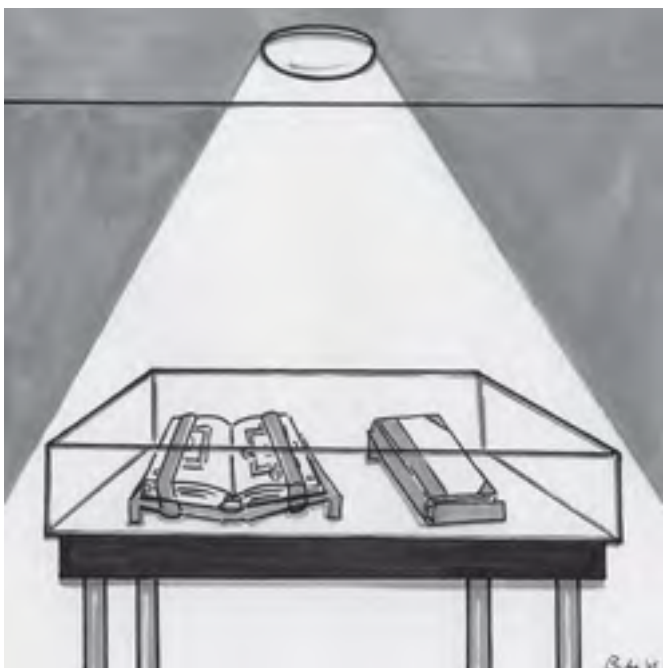

Установите свет снаружи витрины.

Электр чироқларини жавон ташқарисига ўрнатинг.

ЭКСПОНИРОВАНИЕ
НАМОЙИШ ҚИЛИШ



Интенсивность света не должна превышать 50 Люкс.

Ёруғлик кучи 50 Люксдан ошмаслиги керак.



Книга экспонируется на подставке сделанной или обтянутой бескислотным материалом.

Китоблар таркибида кислота моддаси бўлмаган ҳомашёдан ясалган махсус тагликларда намойиш қилинади.



Рукопись должна фиксироваться полиэфирным резиновым крепителем в открытом положении.

Қўлёзмалар полиэфирда ишлов берилган резинали ушлагичларда намойиш қилинади.

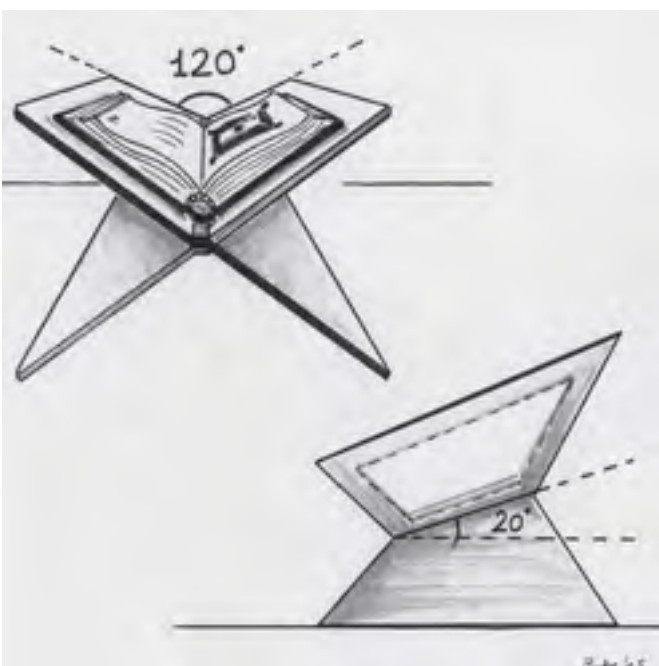

Угол раскрытия экспонируемой открытой рукописи не должен превышать 120° , и угол её наклона по отношению к горизонтальной поверхности не должен превышать 20° .

Очилган ҳолатда намойишга қўйилган қўлёзманинг бурчаги 120° дан, горизонтал юзадаги қиялиги 20° дан ошмаслиги керак.