

## LA MESSA IN SICUREZZA DEL PATRIMONIO RELIGIOSO

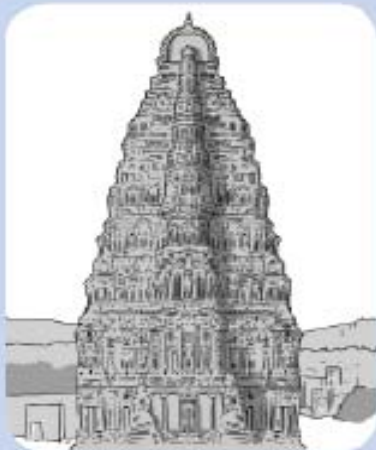

# **LA MESSA IN SICUREZZA DEL PATRIMONIO RELIGIOSO**

**MANUALE PER LA PROTEZIONE DELL'EREDITA' CULTURALE**

**N. 6**

In tutto il mondo, il patrimonio culturale di origine religiosa attira la attenzione di ladri e trafficanti di oggetti d'arte

Tali oggetti non solo sono sacri per le popolazioni interessate, ma sovente sono di interesse artistico e storico.

E' pertanto assolutamente necessario preservare questa eredità da possibili attacchi dolosi.

E' possibile attuare un certo numero di misure per ridurre la probabilità di attacchi diretti a questo patrimonio.

Uno dei maggiori problemi sta nel sensibilizzare la popolazione, specie quella più giovane, circa il valore dell'eredità culturale di interesse religioso.

La riproduzione è autorizzata, a condizione che sia data adeguata menzione della origine di questo documento, ed una copia sia spedita ad UNESCO (1 Rue Miollis, 75015, Paris, France).

Questo documento deve essere citato come:  
©UNESCO 2012 Manuale Per La Protezione Dell'eredità Culturale numero 6  
La Messa In Sicurezza Del Patrimonio Religioso

Editore: Nao Hayashi Denis assistito da Minji Song ed Hiba Abid  
Testo di : Stéphane Thefo (Criminal intelligente officer, Works of arts Unit, Drugs and Criminal organization Sub-Direttore, INTERPOL)  
Con il supporto di Edouard Planche (UNESCO)  
Traduzione in italiano: Adalberto Biasiotti

© UNESCO 2012  
CLT/2011/PI/H/2  
ISBN: 978-92-3-001074-4

## PREMESSA

Questo manuale è indirizzato a tutte delle persone, siano esse figure religiose, devoti, dirigenti o proprietari, che sono in contatto con una eredità culturale di interesse religioso e che desiderano proteggere tale eredità in un modo più incisivo da attacchi dolosi (furto, vandalismo, intrusione, anche incendio doloso e terrorismo).

Questo manuale contiene dei suggerimenti di natura generale, applicabili a luoghi di culto di varia natura e di differenti denominazioni, che sono adottabili in una varietà di casi.

Tuttavia, poiché ogni sito di interesse religioso ha le sue proprie caratteristiche, alcune misure raccomandate possono non essere adatte ad ogni caso.

L'eredità culturale di interesse religioso è sovente assai vulnerabile. Tuttavia è sempre possibile proteggere in modo più efficace questo patrimonio da possibili attacchi pregiudizievoli.

## UN PREREQUISITO FONDAMENTALE: LA CATALOGAZIONE

1

Compilate un catalogo di tutti gli oggetti che sono presenti nell'edificio, con una descrizione dettagliata e fotografie di buona qualità, per consentire l'identificazione dell'oggetto ed il successivo recupero, in caso di furto. Questa catalogazione è assolutamente indispensabile (si legga anche la guida pratica alla documentazione degli oggetti, secondo procedure standard, disponibili sul sito web di UNESCO).



2

Mantenete aggiornato l'inventario, che deve essere disponibile in varie copie e, se possibile, anche in formato digitale, distribuite in varie ubicazioni sicure.



## MISURE RACCOMANDATE PER GARANTIRE LA SICUREZZA DI UN SITO

3

Effettuate una analisi di rischio e prendete considerazione le seguenti domande:

"Vi sono oggetti di valore?"

"Alcuni oggetti sono più soggetti al furto, rispetto ad altri?"

"È facile rubarli?"

Sulla base di questa analisi, possono essere valutati i livelli di di rischio e possono essere messe a punto delle misure di riduzione del rischio, da attuare successivamente.



4

Progettate misure di sicurezza che rendano più difficile e meno attraente il furto.

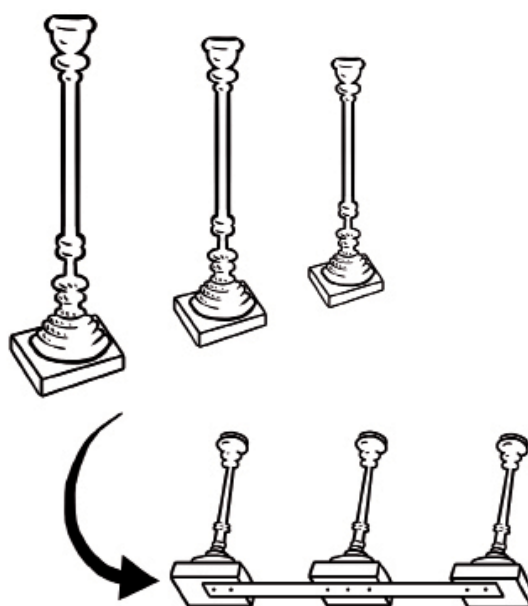

5

La sicurezza del sito richiede un intervento di natura logica ed un atteggiamento pragmatico. Talvolta le soluzioni più semplici ed economiche sono le più efficaci.

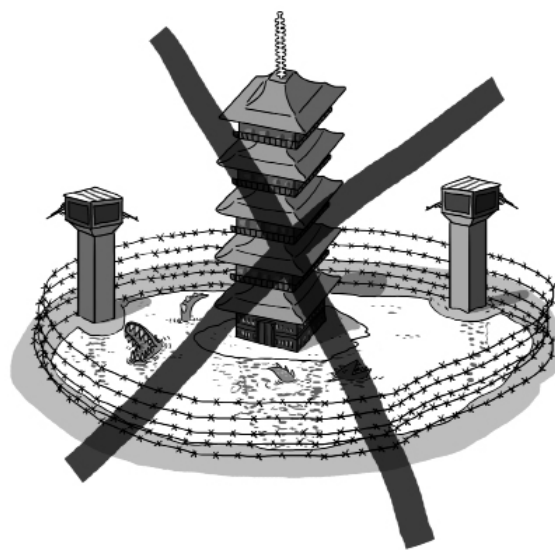

6

Cercate di assumere un atteggiamento olistico, nei confronti della sicurezza. La combinazione di una varietà di misure di sicurezza può garantire un livello più elevato di sicurezza del sito.

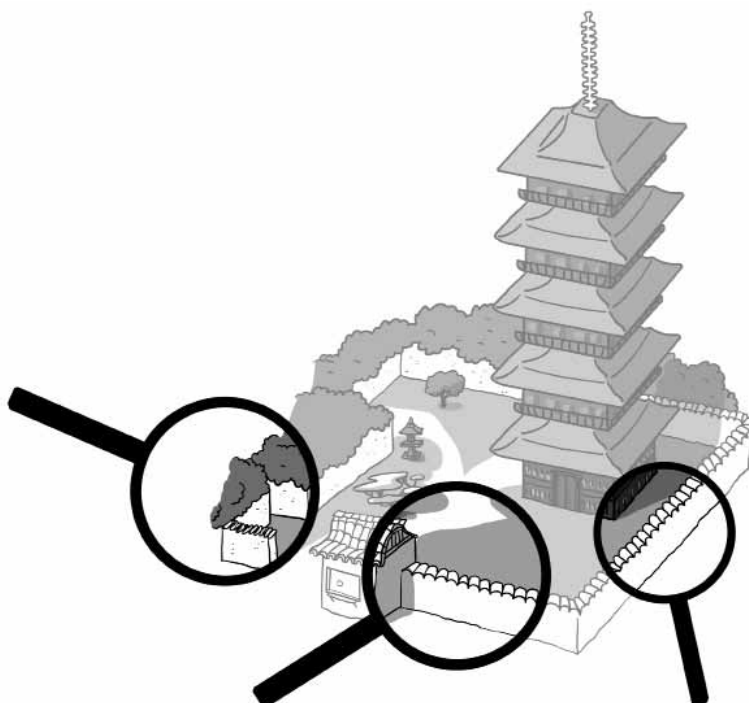

7

Frammentate che la sicurezza di un oggetto deve essere compatibile con le esigenze liturgiche, una conservazione efficace, la promozione dell'oggetto, i requisiti di conservazione dell'edificio e la possibilità di osservazione da parte del pubblico.



8

Infine, cercate di osservare il sito mettendovi nei panni di un ladro.

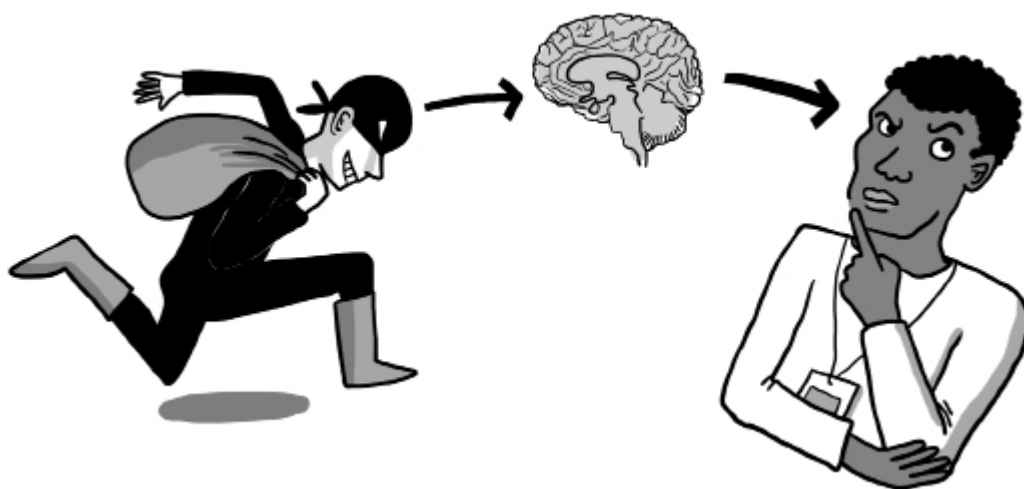



## MISURE DI GESTIONE DEL SITO

Molte di queste misure non hanno alcun carattere spettacolare e potrebbero perfino sembrare banali.

Tuttavia esse possono certamente scoraggiare o mettere in difficoltà i ladri e bloccare dei tentativi di furto.

9  
Fate in modo che i religiosi, la popolazione e la polizia siano consci del valore culturale del contenuto del sito (utilizzando poster, conferenze, fogli promozionali e pannelli esplicativi).



10  
Sensibilizzate tutti sul fatto che bisogna tenere alta la guardia e, se necessario, è bene riferire atteggiamenti sospetti al responsabile locale nella protezione del patrimonio culturale od alla polizia locale.



11

Sovente vi sono poche persone o nessuno, in siti di interesse religioso. Cercate di dare sempre l'impressione che vi siano molti visitatori al sito e che esso non sembri deserto.

12

Accertatevi che vi siano sempre persone presenti nel sito, siano essi dipendenti o volontari. La presenza umana è un importante elemento di dissuasione.



13

Avvicinatevi ai visitatori e salutateli, in modo che essi si rendano conto che li avete osservati ed identificati.

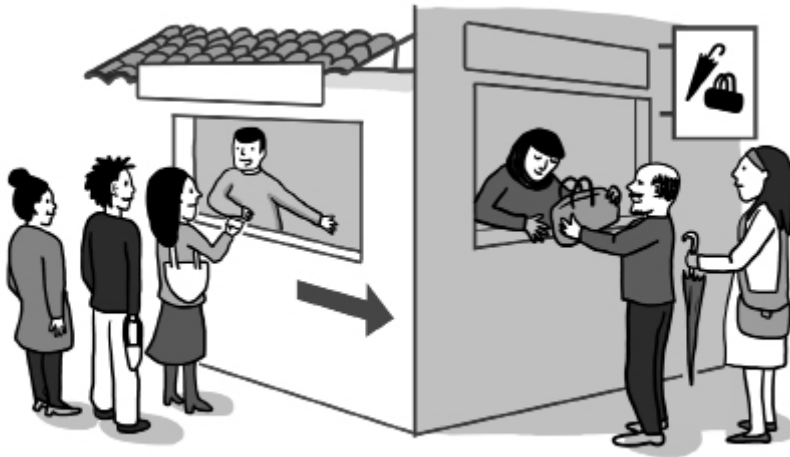

14

Ogni volta che sia possibile, fate in modo che i visitatori lascino grandi oggetti personali (valige, borse, caschi, ombrelli e simili) all'ingresso del sito.



15

Indicate con chiarezza quali sono i comportamenti proibiti, come ad esempio l'uso di bottiglie, abbigliamento non appropriato, mangiare e bere nel sito.

16

Mantenete in buone condizioni il terreno del sito ed attorno all'edificio. Non consentite che in alcuna area, vicino all'edificio, cresca della vegetazione incontrollata od il terreno sembri abbandonato



17

Mantenete in buone condizioni anche l'interno dell'edificio. Non lasciate accumulare dei detriti negli angoli o e non custodite in modo disordinato degli oggetti. Pulite il sito regolarmente ed arredatelo con fiori e piante, se possibile.



18

Date sempre l'impressione che vi siano delle persone all'interno del sito, ad esempio trasmettendo musica di sottofondo attraverso l'impianto di diffusione sonora.



19

In alcuni edifici, può essere una buona idea lasciare le porte principali spalancate, in maniera che all'interno penetri luce e rumori ambiente. Un ladro può essere così messo in difficoltà e può essere più facilmente individuato.



20

Mettete dei cartelli informativi per i visitatori, illustrando le attività proibite od altre avvertenze.



21

Illuminate la zona circostante il sito, usando dei sensori di movimento per accendere automaticamente le lampade, oppure utilizzate dei programmatori giornalieri.

22

Consentite visitatori di usare una sola uscita dall'edificio, preferibilmente tenuta sotto attento controllo visivo.

23

Non lasciate scale, imballi di legno ed attrezzi attorno all'edificio! Custoditeli in una zona non raggiungibile.

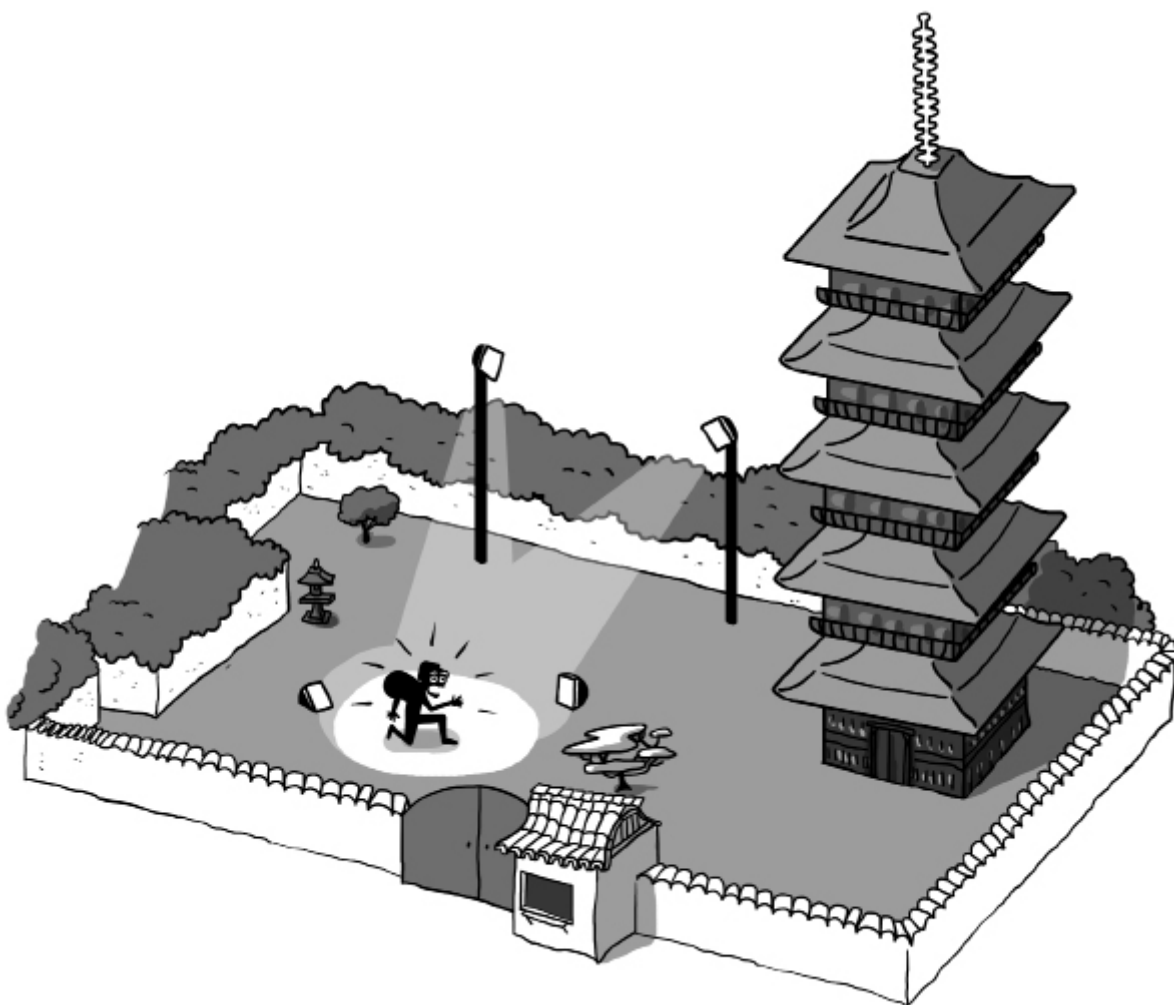

24

Accertatevi che l'interno dell'edificio non possa essere osservato dall'esterno

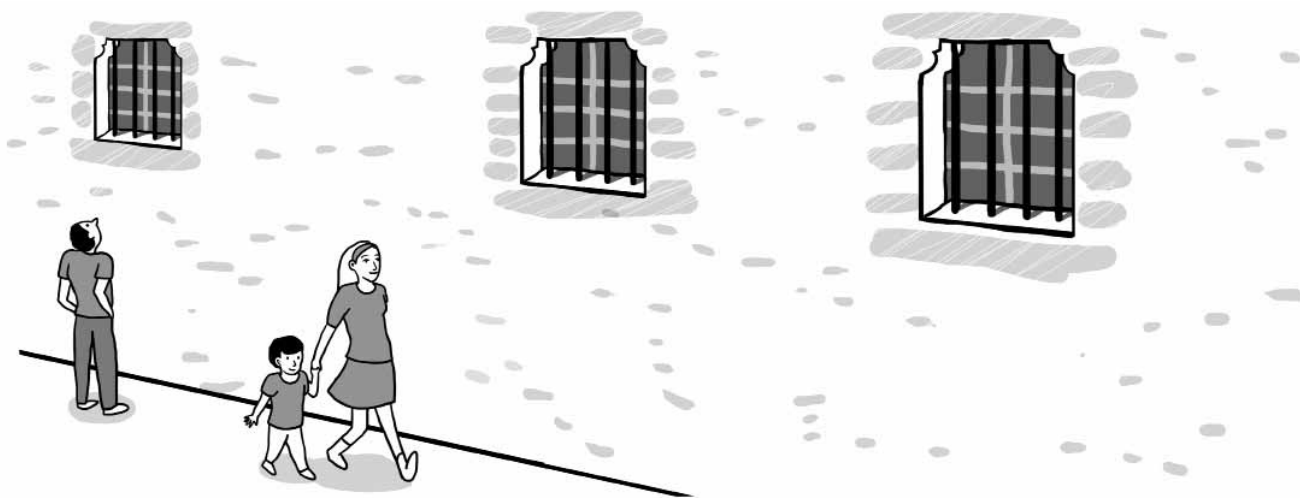

25

Impedite che piccoli oggetti possano essere raggiunti dai visitatori. Custoditeli in un luogo sicuro.



26

Non lasciate mai un oggetto dietro una finestra, situata ad altezza d'occhio, anche se protetta da sbarre. La finestra può essere infranta e l'oggetto può essere sfilato attraverso le sbarre, se è sufficientemente piccolo.

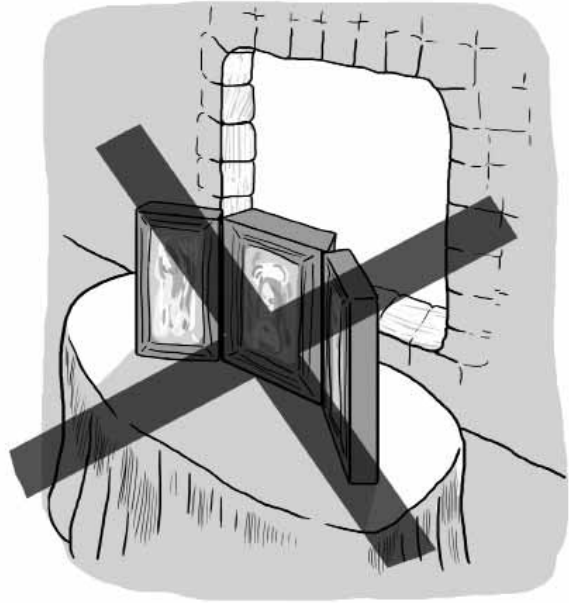

è

27

Chiudete a chiave tutti i luoghi all'interno dei quali un ladro potrebbe nascondersi (nelle chiese, ad esempio, le porte del confessionale, l'accesso alle balconate ed alla sacrestia).

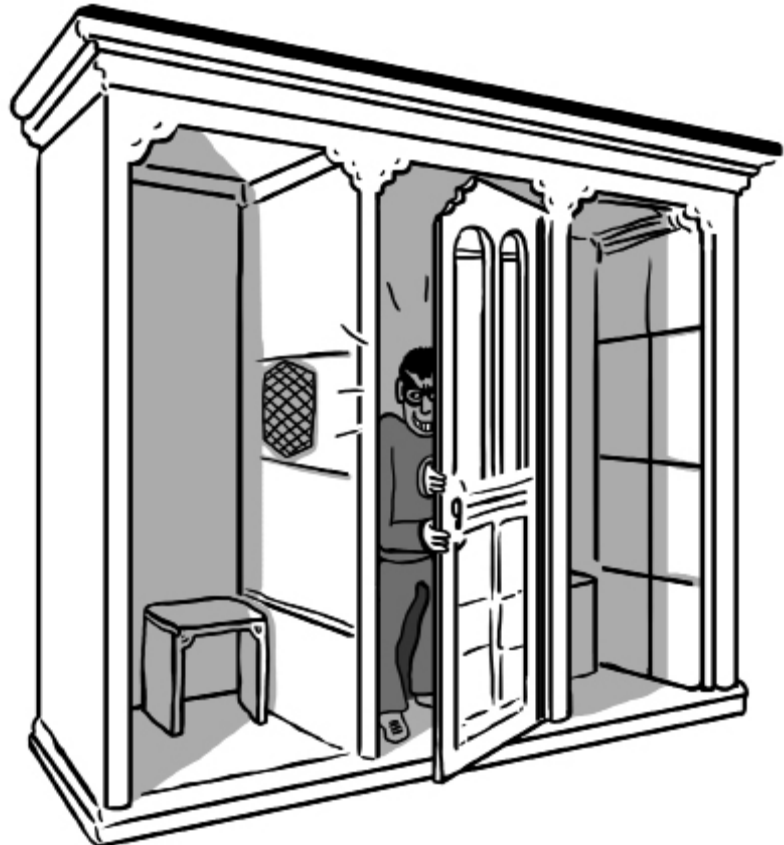





28

Disponete delle corde e dei cartelli, che proibiscano l'ingresso in alcune parti dell'edificio.

29

Attenti alla gestione delle chiavi del sito. Conteggiate il numero di chiavi disponibili e individuate chi ne è responsabile. Limitate al minimo il numero delle copie di chiavi in circolazione. La consegna di chiavi aumenta sempre il rischio di furto.

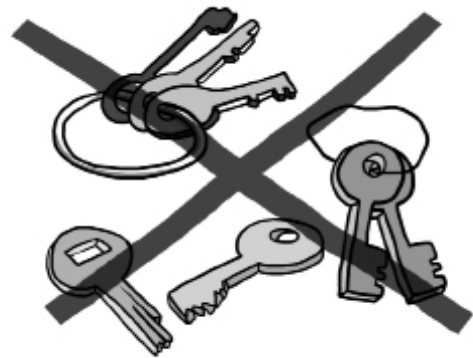

30

Non lasciate le chiavi incustodite. Custoditele sempre all'interno di un contenitore sicuro.

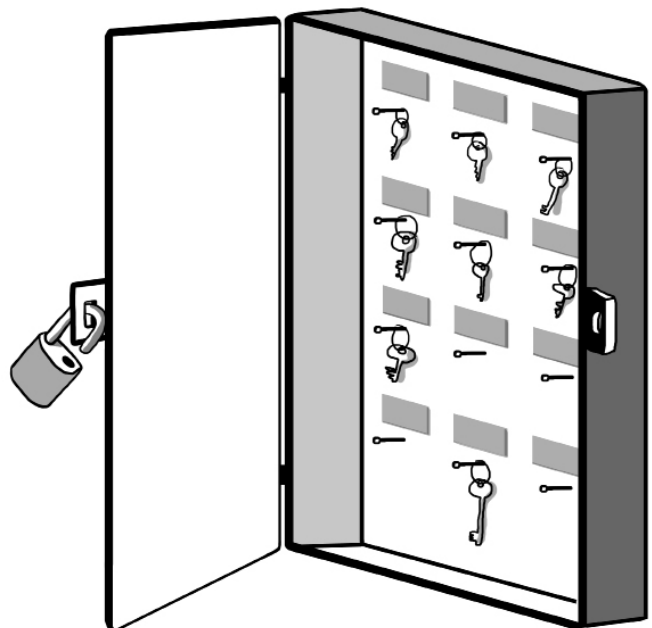

31

Attivate delle procedure per la apertura e la chiusura dell'edificio, congrue con i requisiti di sicurezza. Effettuate sempre una ispezione prima della chiusura serale.



32

La persona che effettua queste ispezioni deve sempre portare seco una lampada e un fischietto.

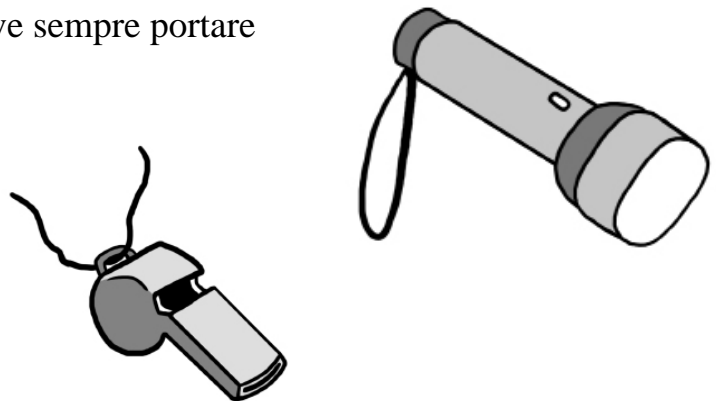

33

Prendete in considerazione l'ipotesi di chiudere il sito durante l'intervallo di pranzo, quando la possibilità di furti è particolarmente elevata.

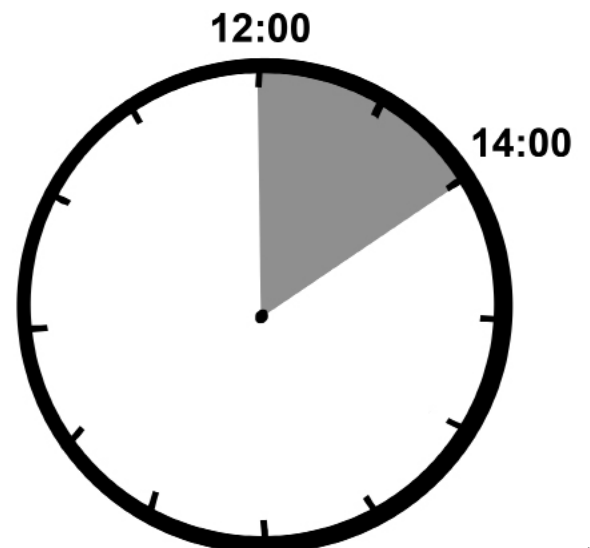

34

Se non vi è una persona sempre presente all'interno del sito, è bene ridurre le ore di apertura del sito al pubblico: non aprite troppo presto al mattino e non tenete aperto all'imbrunire.

35

Se qualche visitatore desidera visitare l'edificio, all'infuori delle ore di apertura, egli deve essere accompagnato e non bisogna mai consegnargli le chiavi, senza aver rispettato delle procedure di sicurezza(ad esempio, come minimo, chiedere un documento di identità e la compilazione di una modulo di assunzione di responsabilità)

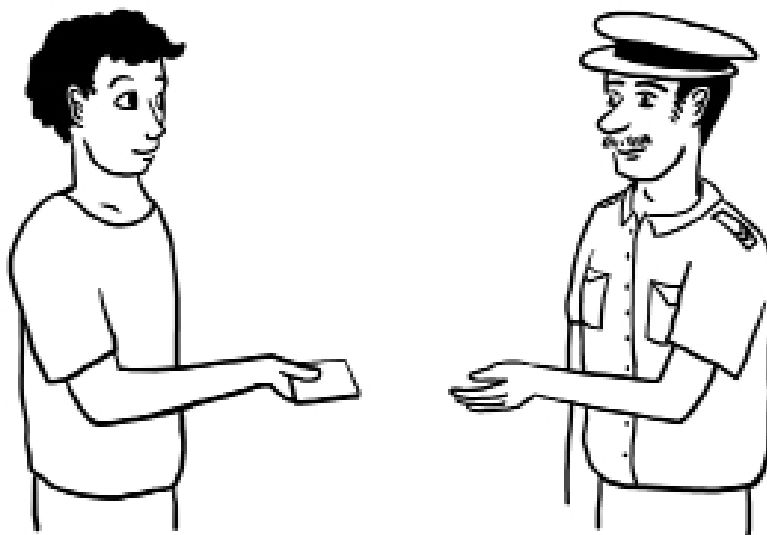

36  
Non date mai agli estranei indicazioni sul valore degli oggetti in mostra.



37

Protegete l'ingresso dell'edificio installando una cancellata od una vetrata anticrimine, in maniera che i passanti possano vedere l'interno dell'edificio, ma non possano entrare.

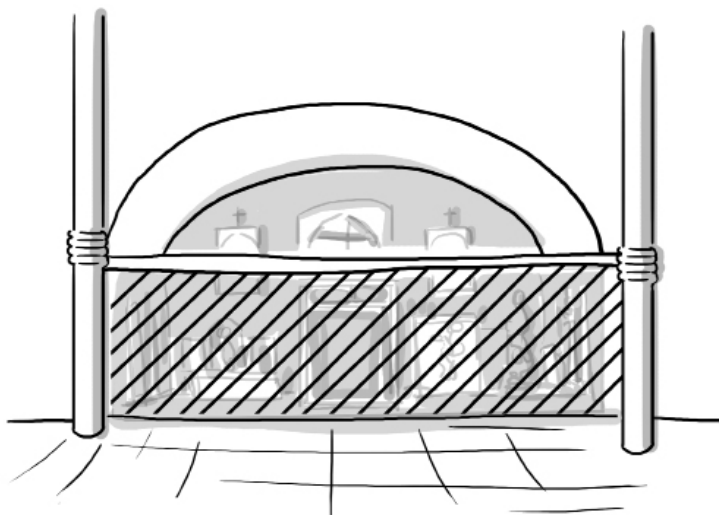

38

Prestate particolare attenzione quando vi sono dei lavori di restauro, che prevedono il montaggio di scaffalature e ponteggi



Le stesse raccomandazioni si applicano durante i le festività e del team occasione di grandi eventi sportivi, come ad esempio a capodanno, durante campionati sportivi e simili).

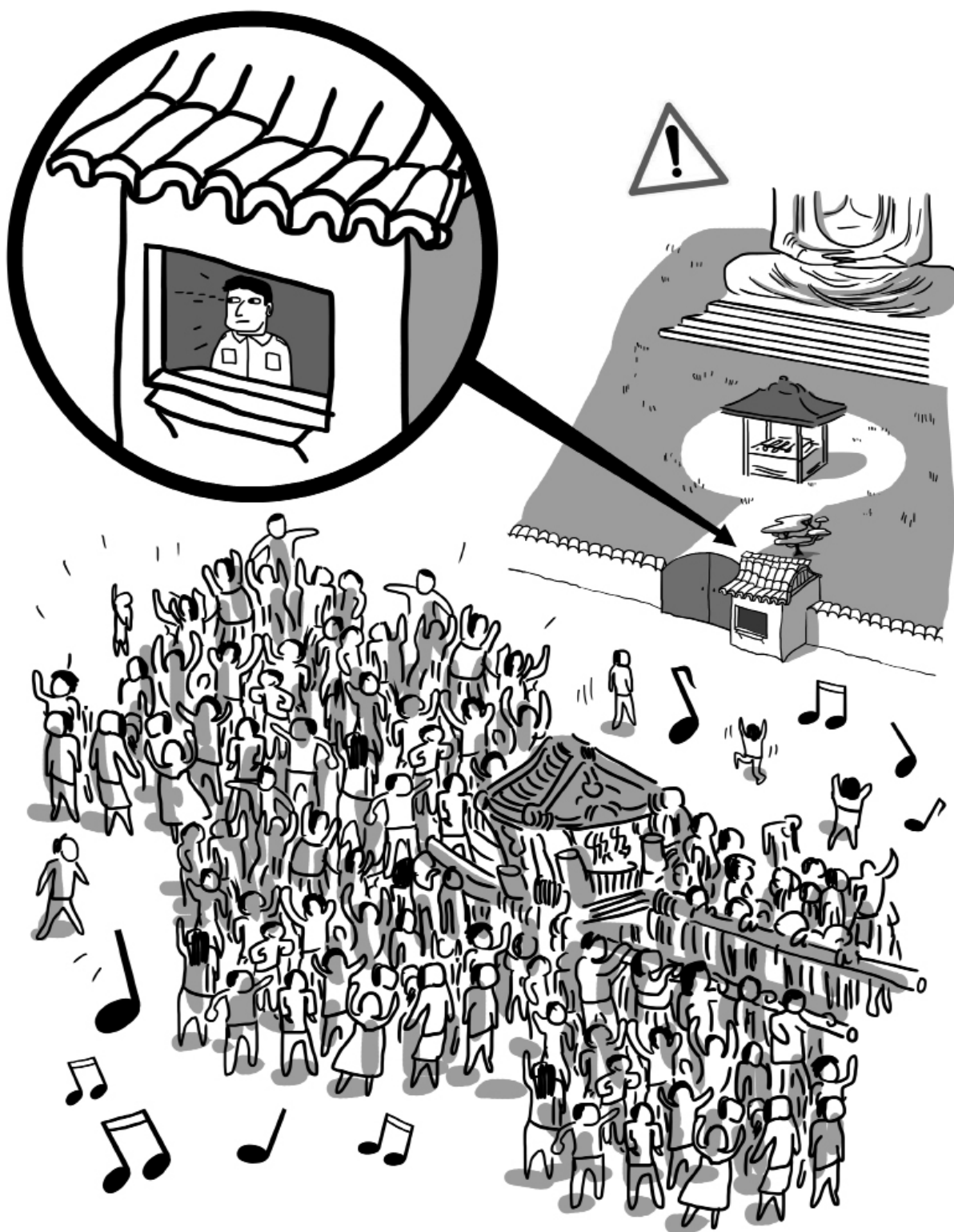

## PROTEZIONE FISICA DEL SITO

Questa protezione è mirata in modo particolare a prevenire dei furti notturni. Queste misure devono prevenire dei furti con scasso od il fatto che qualcuno si faccia chiudere deliberatamente all'interno del sito, subito prima della chiusura notturna.

40

Accertatevi che le recinzioni che circondano il sito siano a prova di intrusione, per quanto possibile, e proteggete le bocche di lupo, le finestre facilmente accessibili, le prese d'aria laterali e sul tetto...

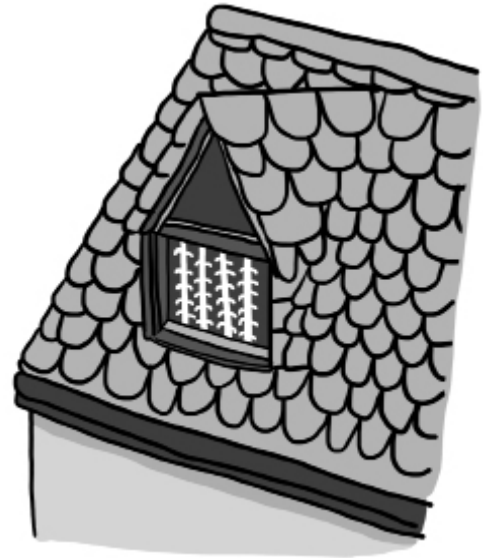

41

Tenete comunque a mente che, nella maggior parte dei casi, i ladri entrano ed escono attraverso una porta.



Accertatevi sistematicamente che tutti i dispositivi di sicurezza siano realizzati con materiali resistenti e di buona qualità.

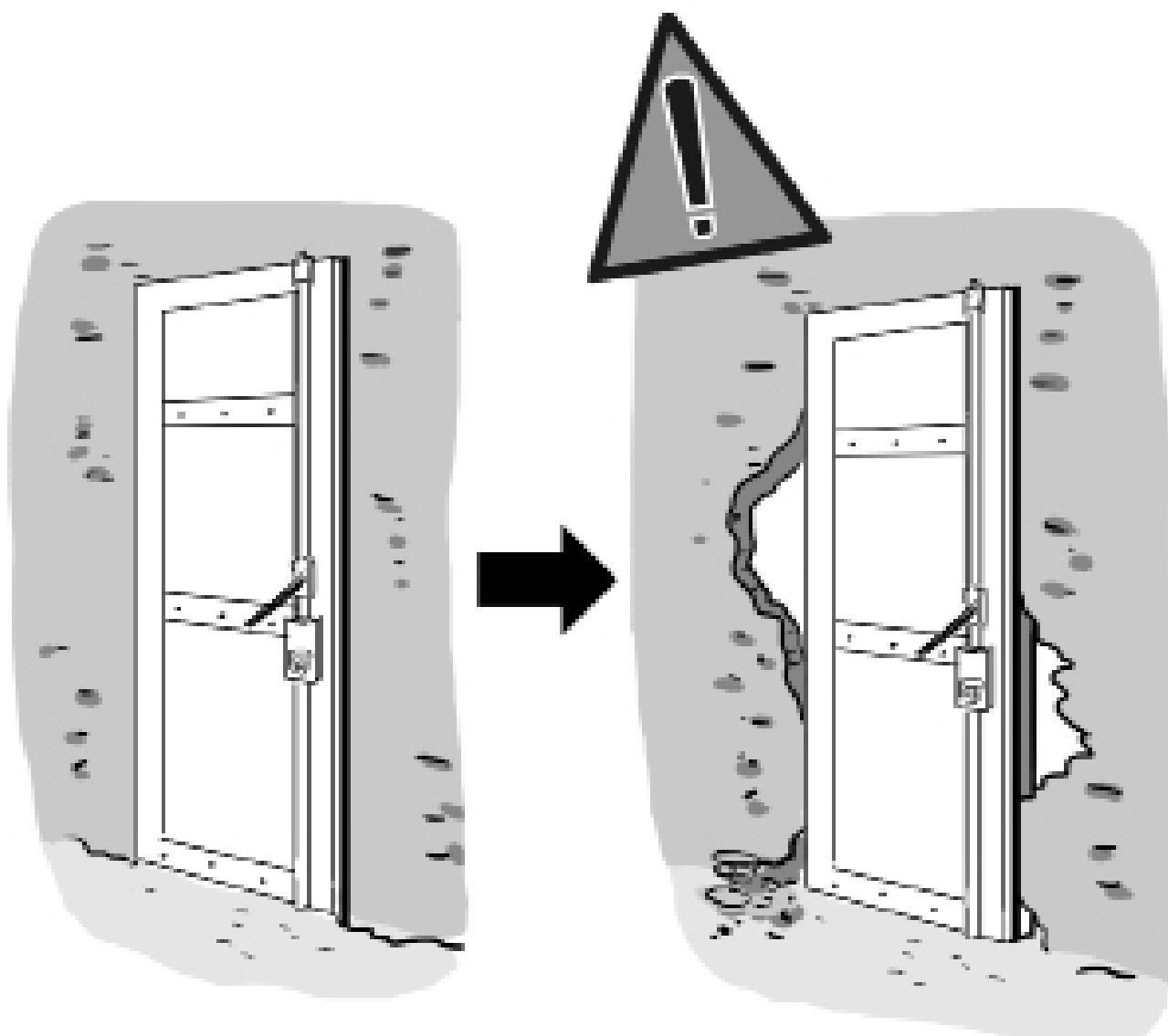



43

Fate in modo che solo un ingresso possa essere aperto dall'esterno.

44

Questo ingresso principale deve essere rinforzato con una serratura a catenacci multipli ed a prova di scasso.

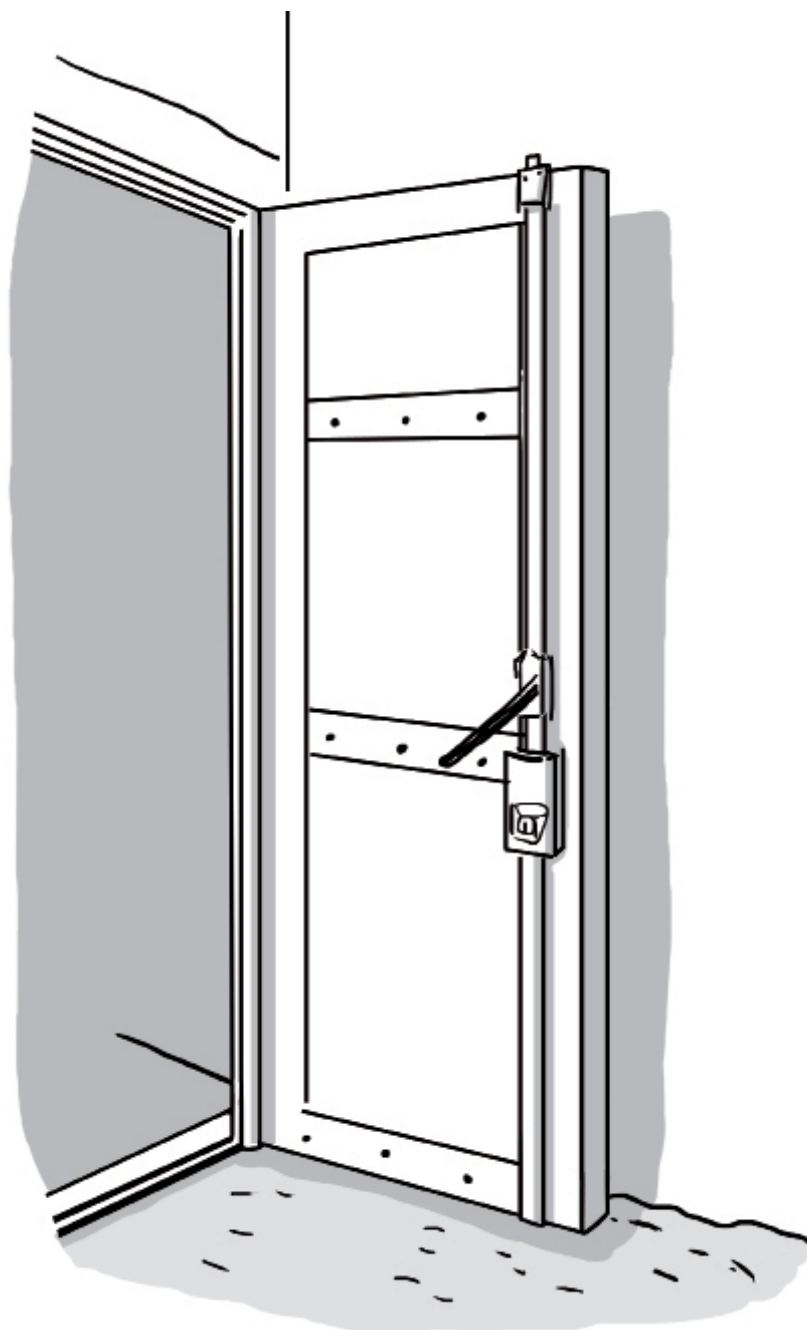

45

Protegete dall'interno tutti gli altri ingressi secondari, utilizzando delle sbarre, messe in sicurezza da lucchetti di alta qualità. Evitate di utilizzare lucchetti e serrature all'esterno.

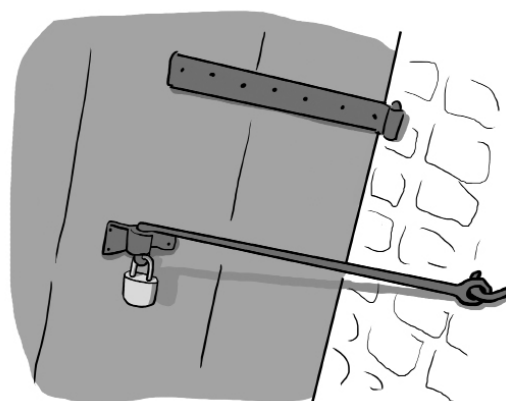
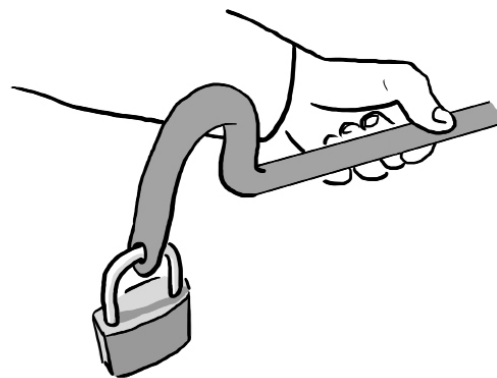

46

Ispezionate regolarmente i punti di ancoraggio delle sbarre sul pavimento e sulle pareti.



47

Protegete le finestre con delle sbarre di sicurezza, soprattutto le finestre ai piani più bassi e quelle non immediatamente riconoscibili.

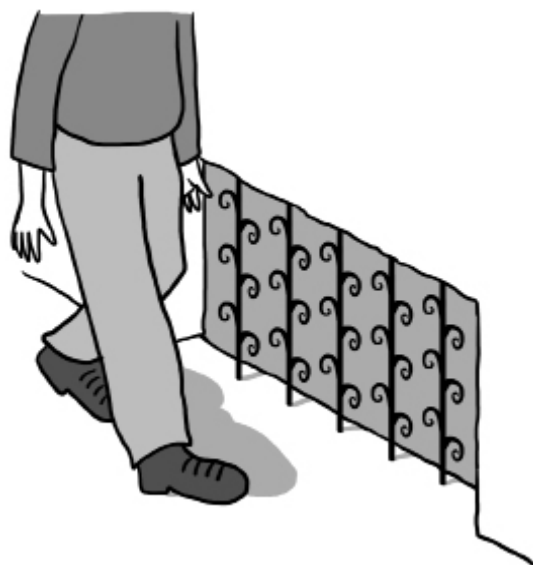

48

Accertatevi della solidità delle sbarre (elevato spessore, distanza massima 14 cm con una sbarra trasversale ogni 80 cm) e accertatevi della elevata resistenza dei punti di ancoraggio al muro.

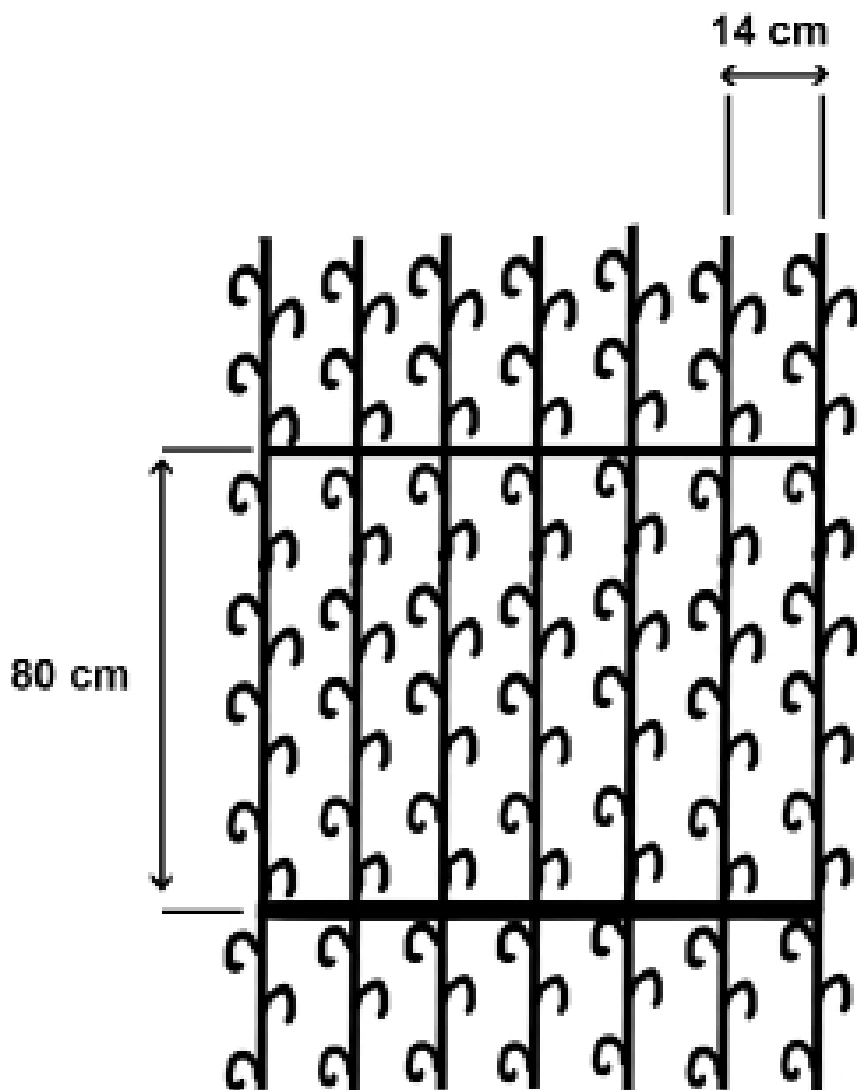

49

In ogni caso, prestate grande attenzione alla qualità dei prodotti di sicurezza che utilizzate.

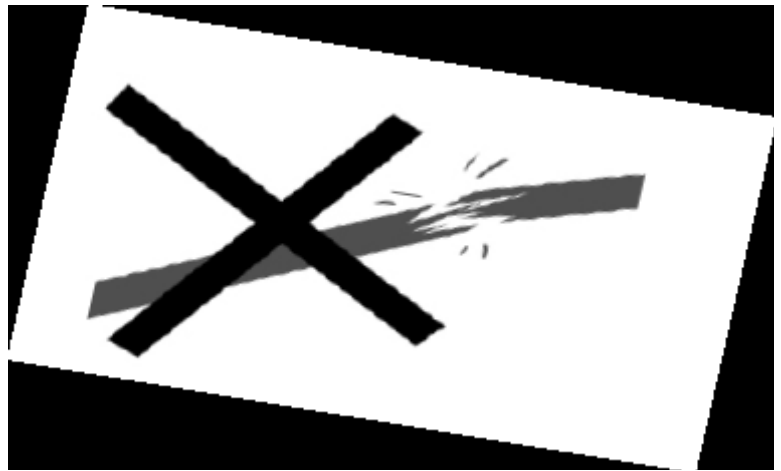

50

Integrate la sicurezza delle finestre con una rete anti di protezione da lancio di oggetti, o con una pellicola trasparente auto adesiva applicata sul vetro, a prova di scasso.

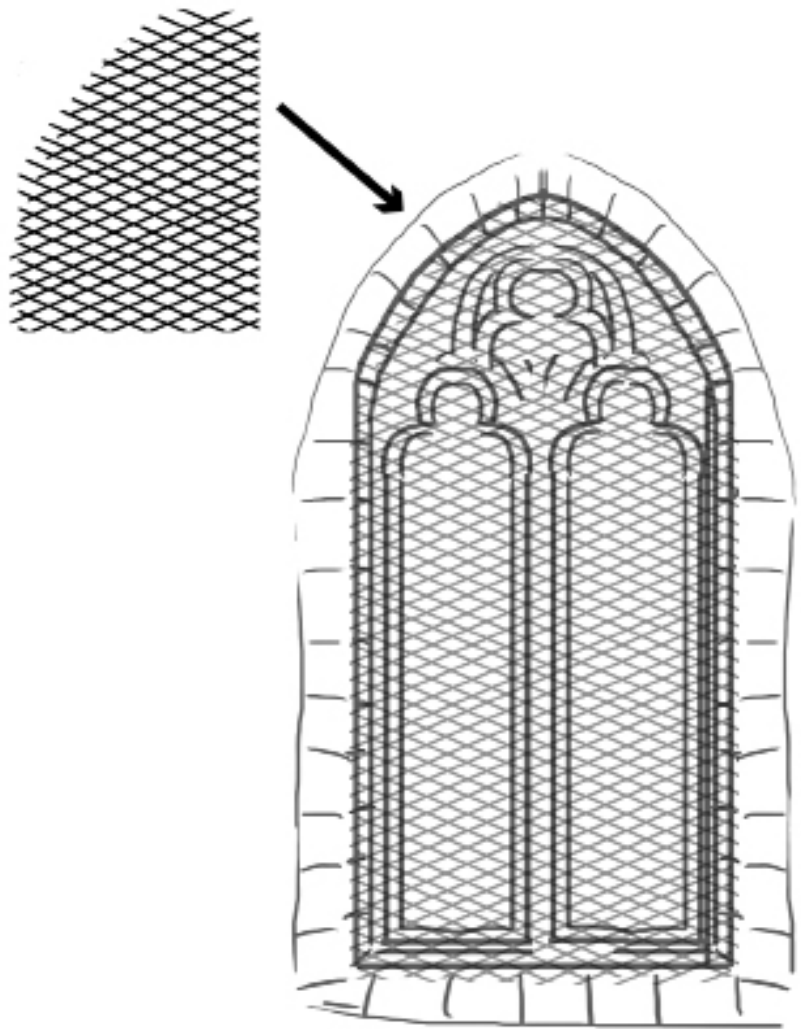

51

Per bloccare i meccanismi di apertura della finestra, utilizzate per gli specifici dispositivi di sicurezza.

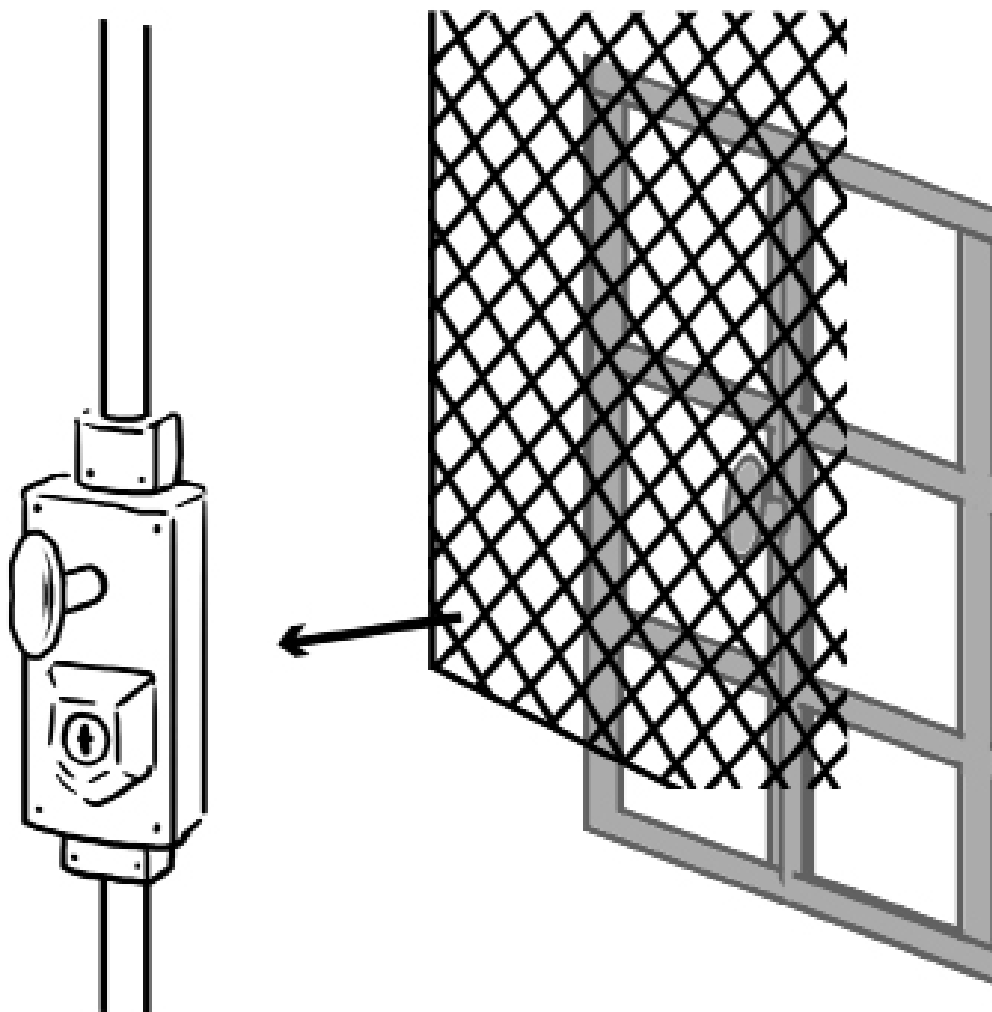

52

Cercate di limare la testa delle viti dei dispositivi di sicurezza. Utilizzate le viti speciali, costruite appositamente per rendere più difficile lo svitamento delle viti e la fuga del ladro.

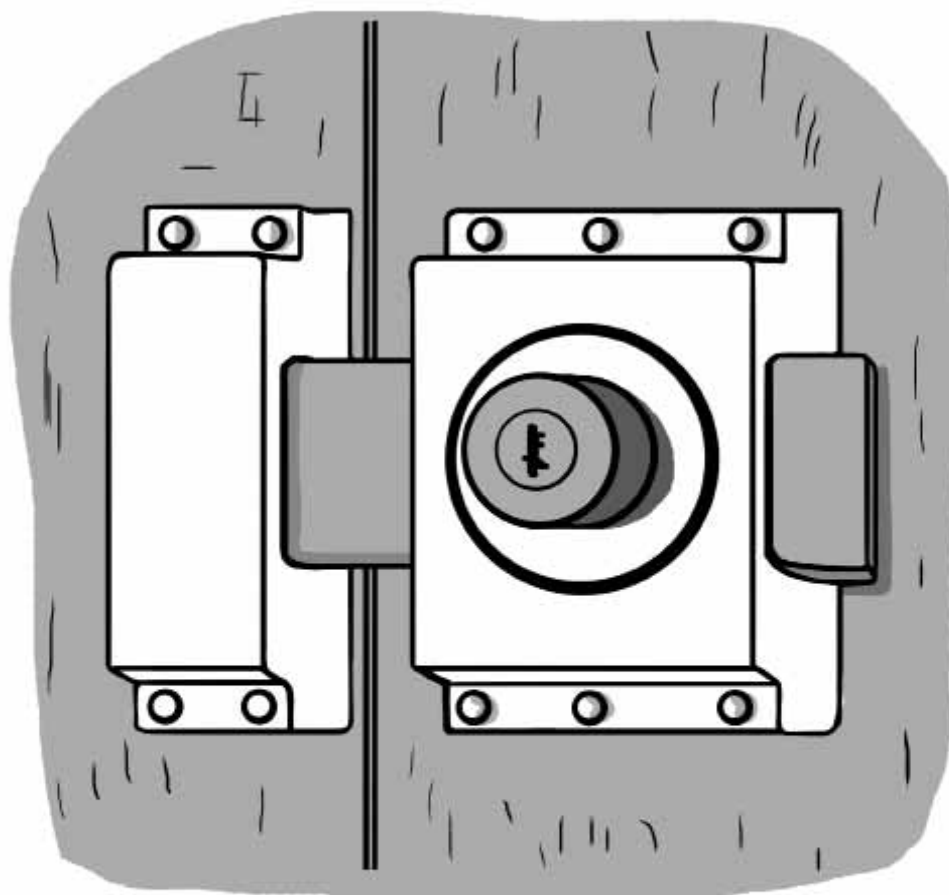

## PROTEZIONE FISICA DEGLI OGGETTI- MISURE SEMPLICI ED EFFICACI

Questo è un altro anello della catena della sicurezza.  
Deve essere reso assai difficile il furto di un oggetto in pieno giorno.

53  
Sistamate gli oggetti più vulnerabili,  
in particolare quelli più piccoli e  
leggeri, fuori della portata di un  
ladro e/o fuori del suo campo  
visivo.

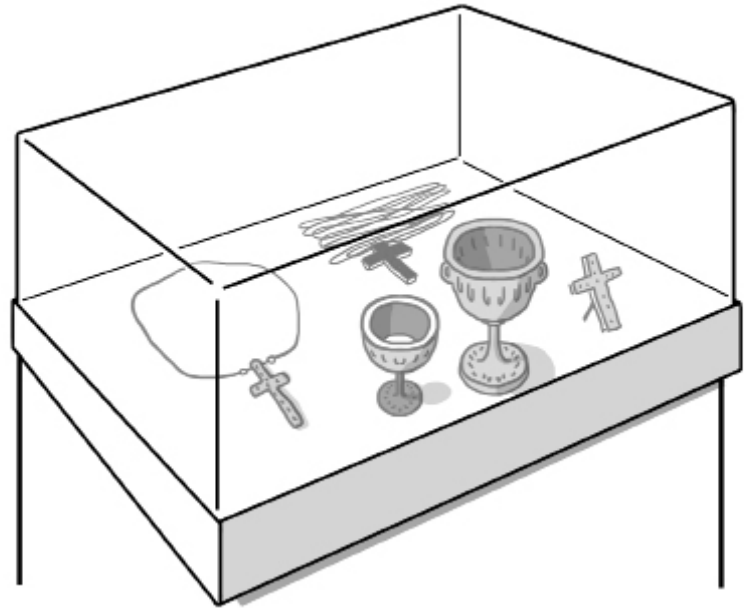

54  
Custodite con diligenza piccoli  
oggetti, in argento od in metallo  
prezioso, preferibilmente in una  
cassaforte.

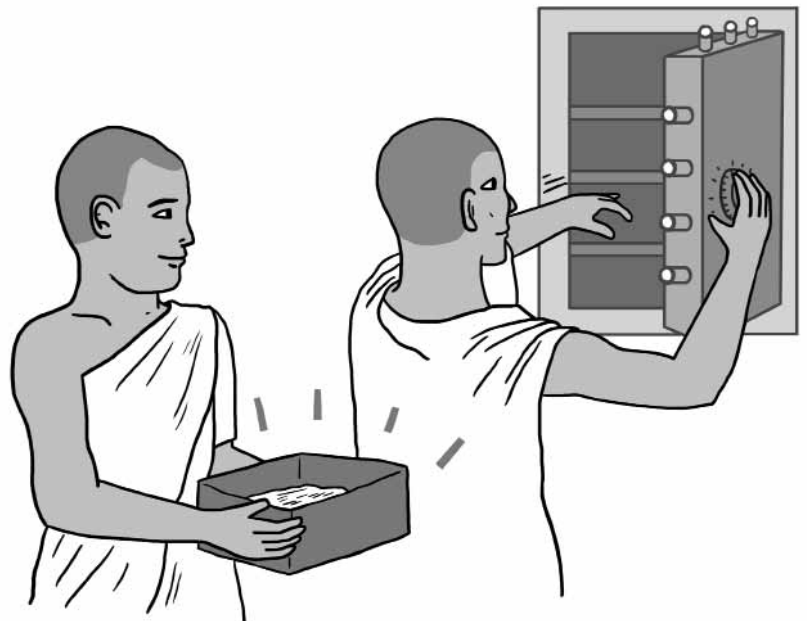

55

Disponete gli oggetti in aree strategiche, evitando angoli, punti ciechi, zone poco illuminate ed in vicinanza di una uscita.

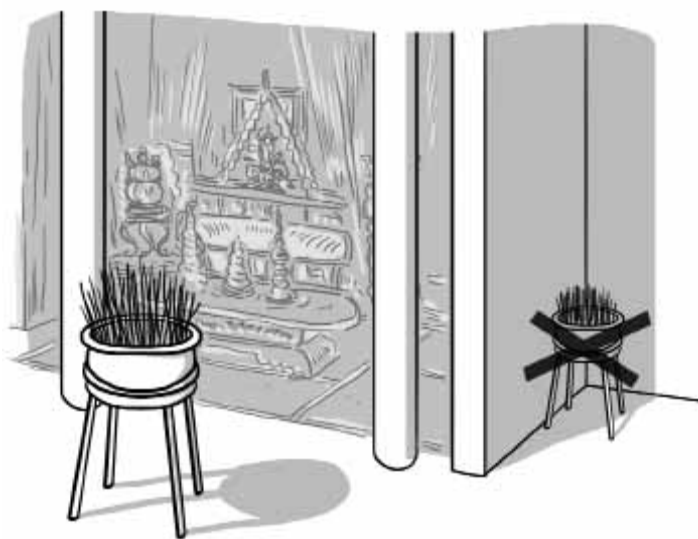

56

Cercate di esporre gli oggetti ad una altezza tale che sia difficile raggiungerli.

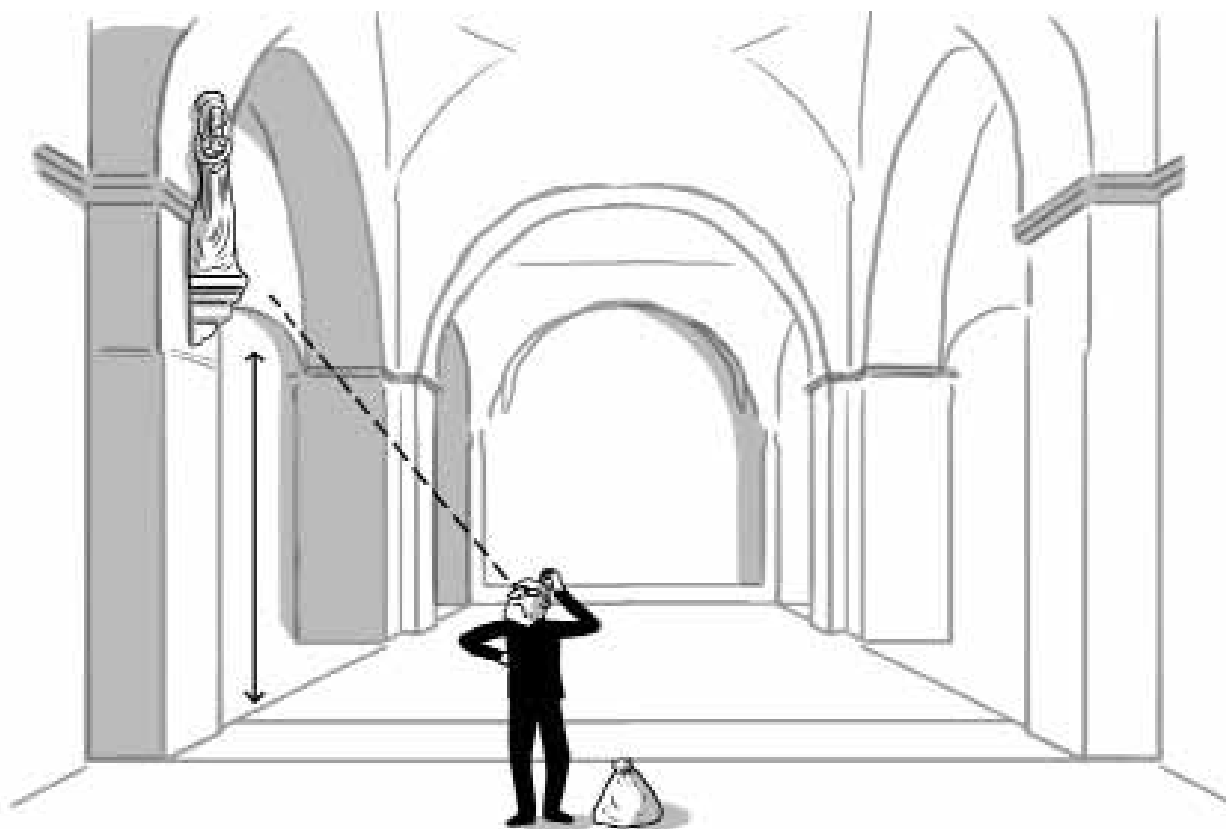



57

Evitate di esporre gli oggetti sopra tavole e panche, che potrebbero essere usate come gradini.



58

Cercate di ancorare le statue, con la supervisione di un restauratore, alla mensola di supporto. Possono essere usati vari sistemi di ancoraggio.

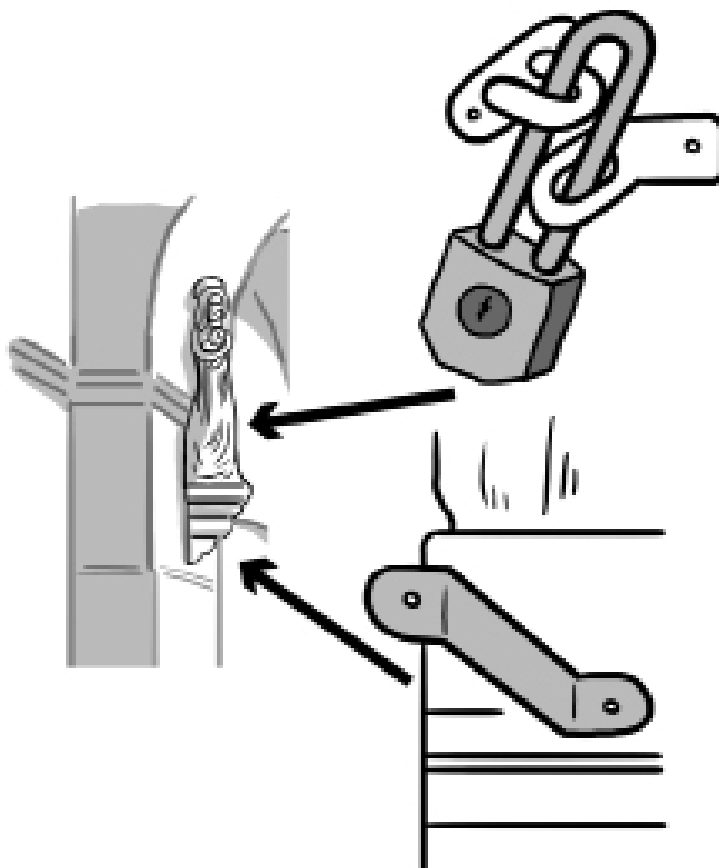

59

Utilizzate del filo di acciaio o da altri mezzi per assicurare piccoli oggetti alla struttura di appoggio.



60

Appendete i quadri utilizzando dei sistemi sicuri di fissaggio. Piuttosto che utilizzare ganci e funicelle, utilizzati nelle apposite staffe

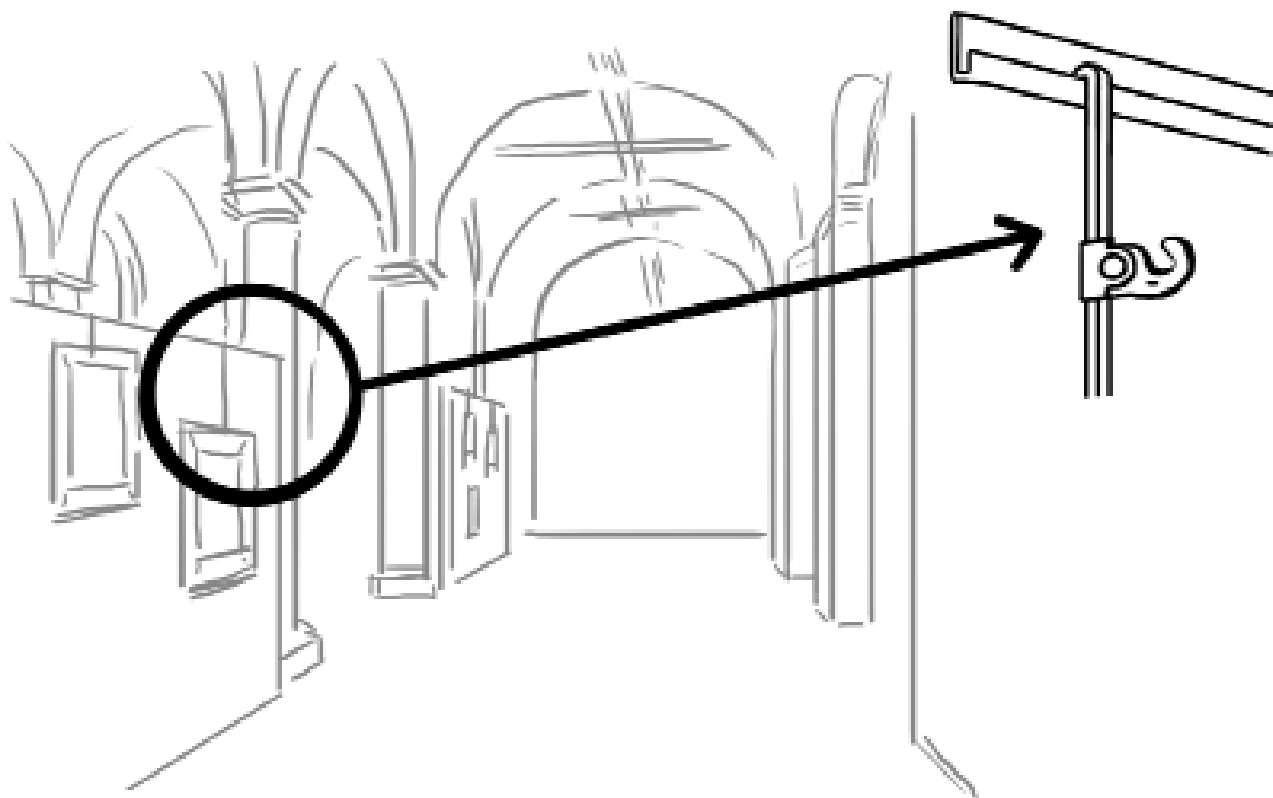

61

Nelle chiese, utilizzate delle sbarre di acciaio per mettere in sicurezza le pale di altare.

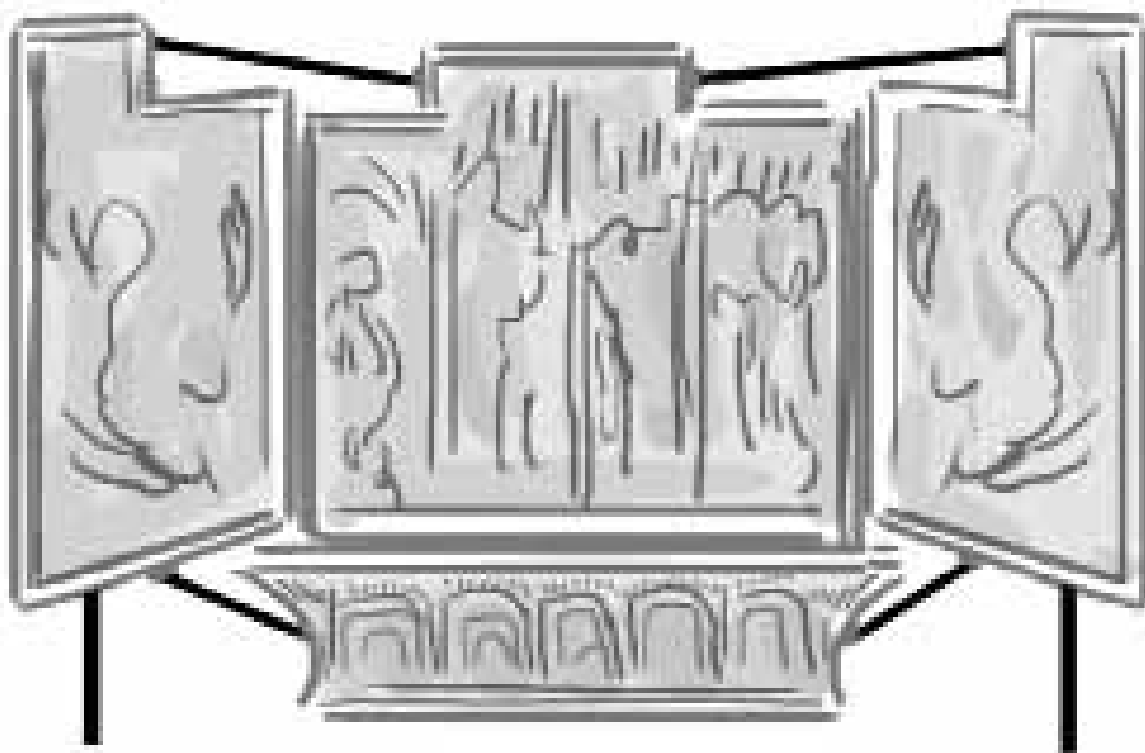

62

Prendete in considerazione la possibilità di mettere oggetti di valore o fragili in contenitori sicuri...

63

... od nicchie e recessi strutturali, già esistenti nel sito.

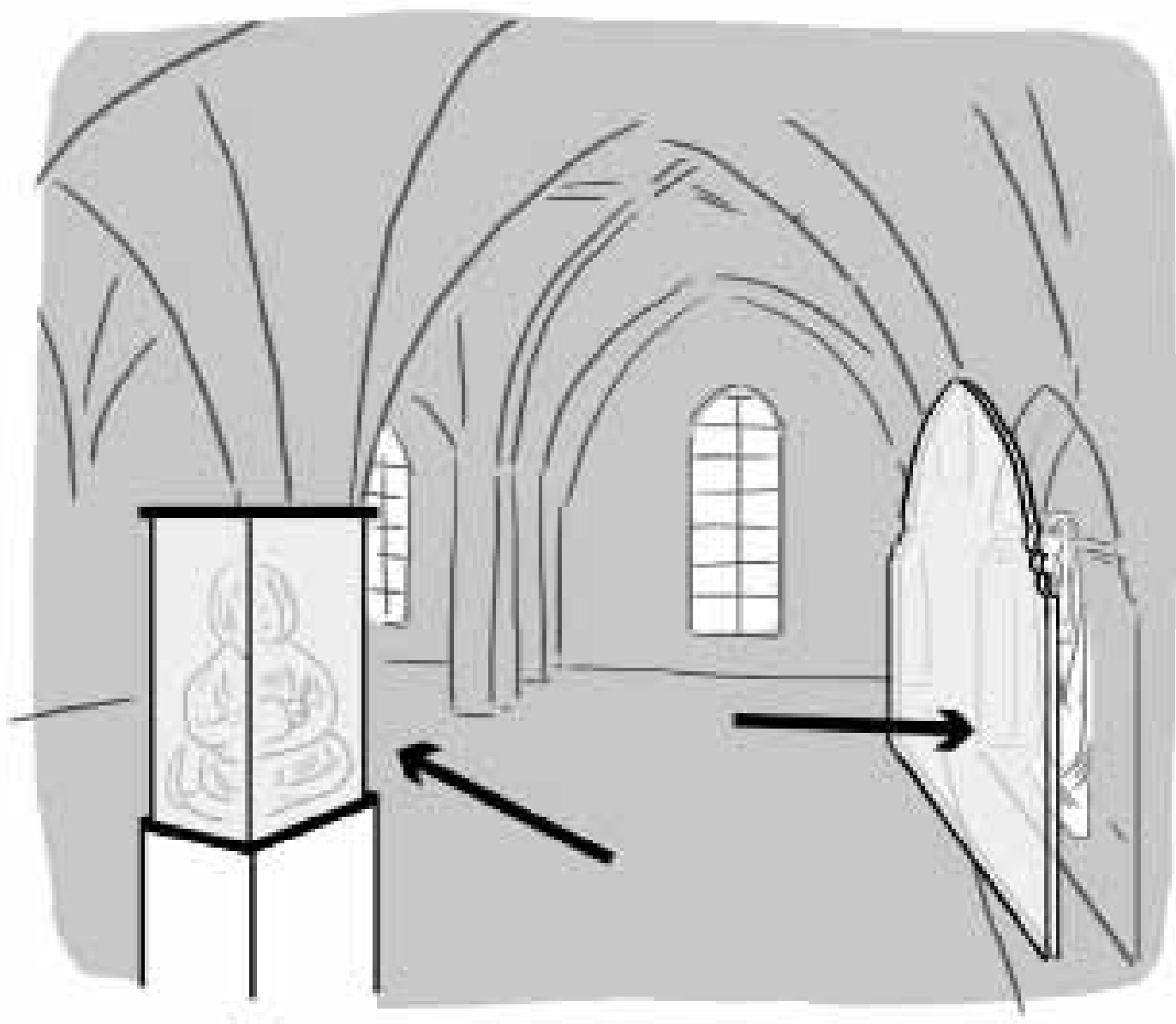

64

Considerate anche l'ipotesi di riservare una parte specifica dell'edificio come area protetta, per esporre oggetti di particolare valore e creare una sorta di "caveau".



65

Alla chiusura, prima di mettere in sicurezza l'edificio, controllate che tutte le opere d'arte siano presenti, che non siano state toccate o spostate.



66

Per impedire incendi,  
cercate rimuovere tutte le possibili cause di incendio.

Controllate anche l'impianto elettrico e sostituite  
i componenti che appaiono in evidente condizione  
di scarsa manutenzione.

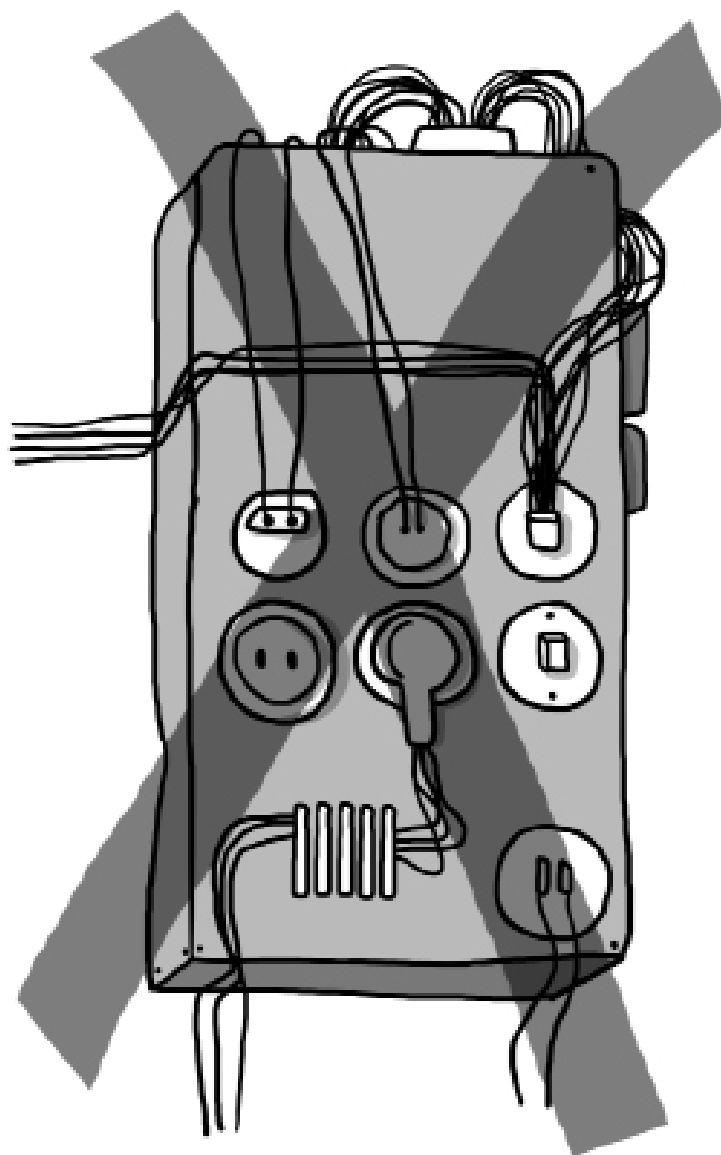

## PROTEZIONE ELETTRONICA SUPPLEMENTARE DEL SITO E DEL CONTENUTO

Questa è evidentemente una misura sussidiaria, perché non si può fare affidamento solo sull'esistenza di sistemi di allarme anti intrusione.

L'esperienza mostra che l'adozione di questo tipo di protezione richiede una precedente valutazione del rischio; inoltre tali impianti debbono essere di facile utilizzo.

67

Installate dei dispositivi di allarme su tutte le porte dell'edificio; questi dispositivi devono generare un allarme quando la porta viene aperta o non viene rinchiusa, quando l'edificio è messo in sicurezza.

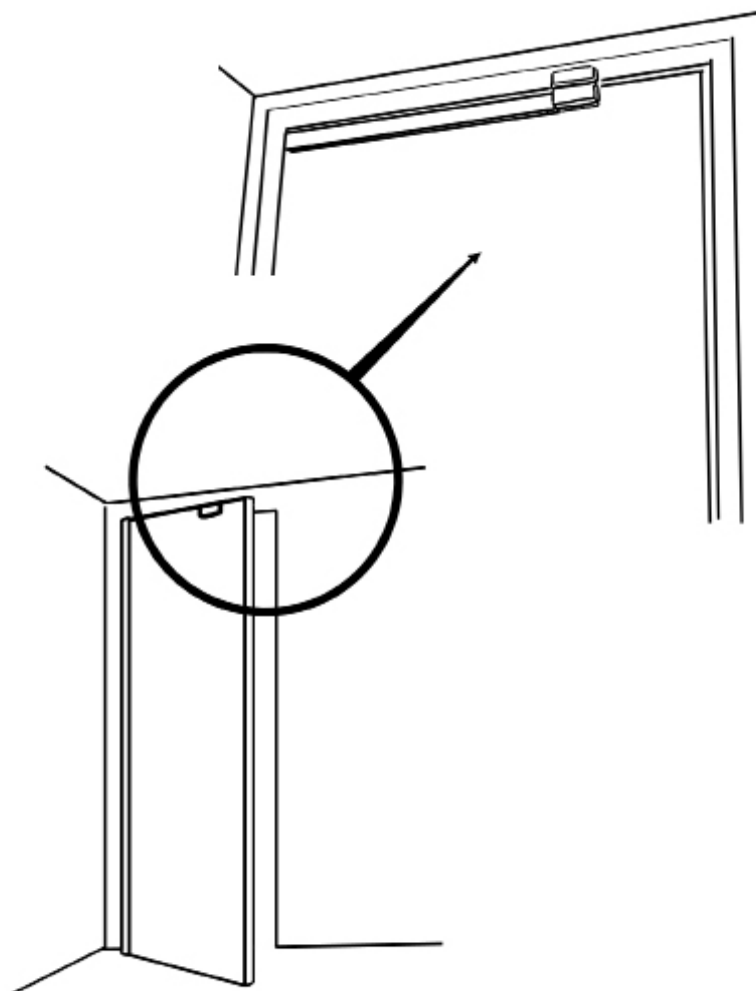

68

Analogamente, proteggete le finestre utilizzando gli speciali sensori di rottura di vetro.

69

Installate impianti di allarme, in particolare utilizzando sensori a doppia tecnologia, di tipo volumetrico, in tutti i passaggi obbligati interni.

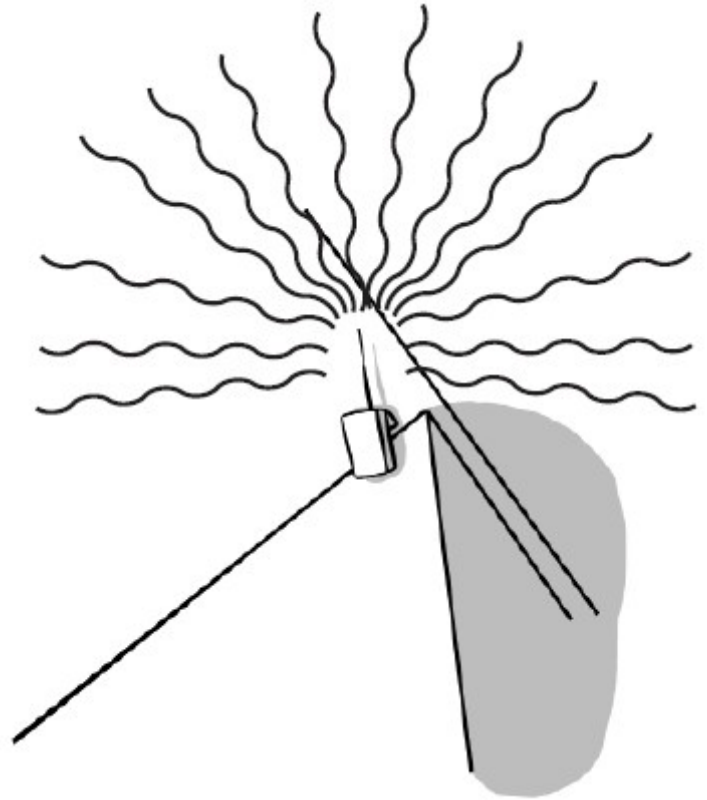

70

Possono essere utilizzate anche delle barriere ad infrarossi, per segnalare l'accesso abusivo ad aree specifiche.

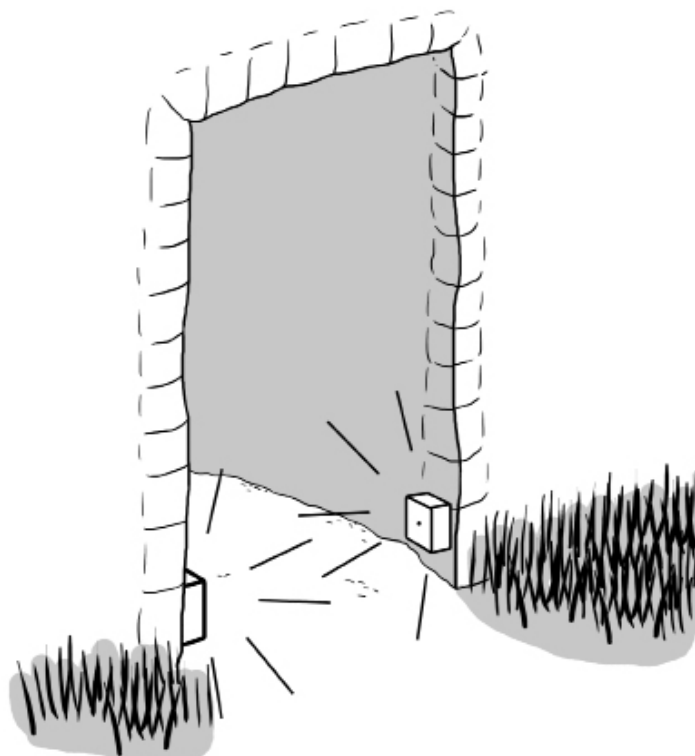



71

È possibile proteggere singoli soggetti utilizzando specifici dispositivi elettronici di allarme.

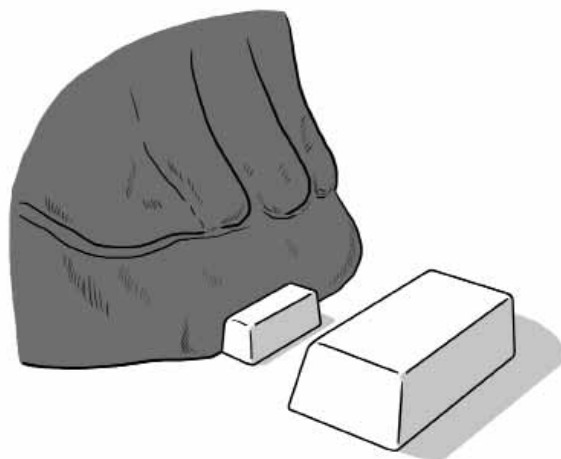

72

Analizzate attentamente la opportunità di installare dei dispositivi di allarme compatibili con l'uso dell'edificio. Se gli impianti non vengono gestiti correttamente, si possono generare dei falsi allarmi, che portano nel tempo a disattivare l'impianto o ad abbassare il livello di attenzione.

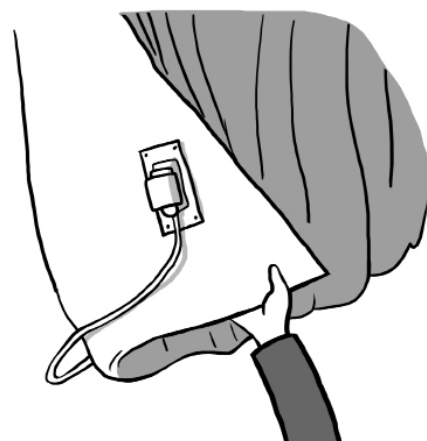

73

Utilizzate sempre dispositivi di sicurezza di buona qualità.  
Date la priorità a prodotti certificati.



74

Fate attenzione nell'installare gli apparati di protezione. Le sirene, ad esempio, devono essere installate ad una altezza sufficiente da non poter essere raggiunte e danneggiate dai ladri.

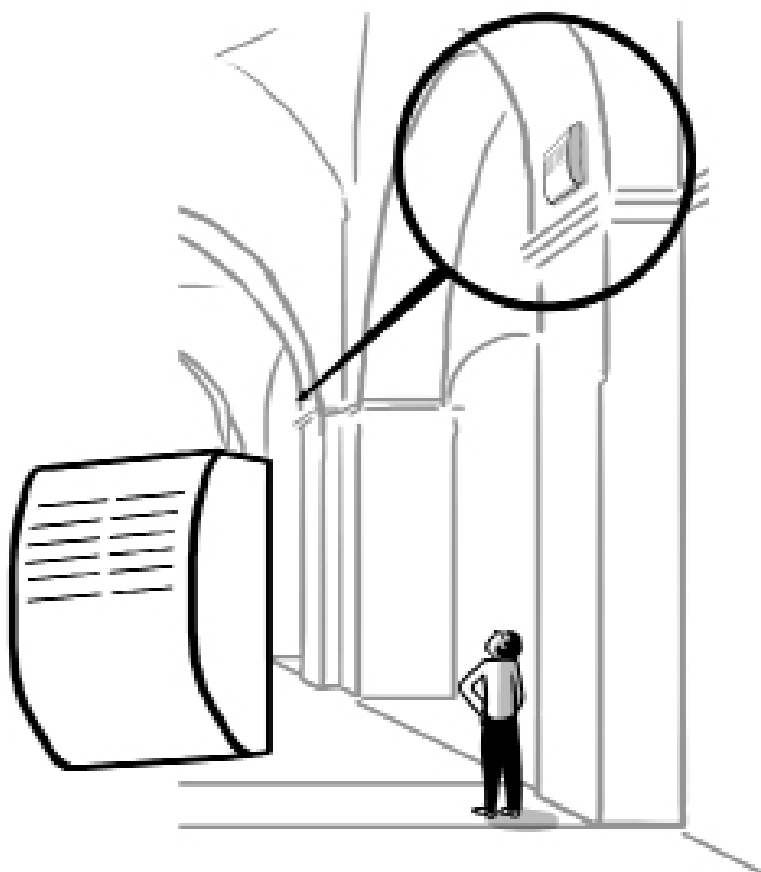
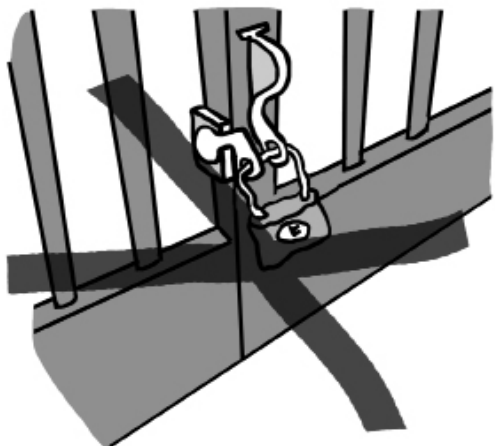

75  
Scegliete sirene abbinate a segnalatori ottici lampeggianti.



76  
Fate in modo che l'impianto di allarme sia collegato direttamente alla più vicina stazione di polizia.

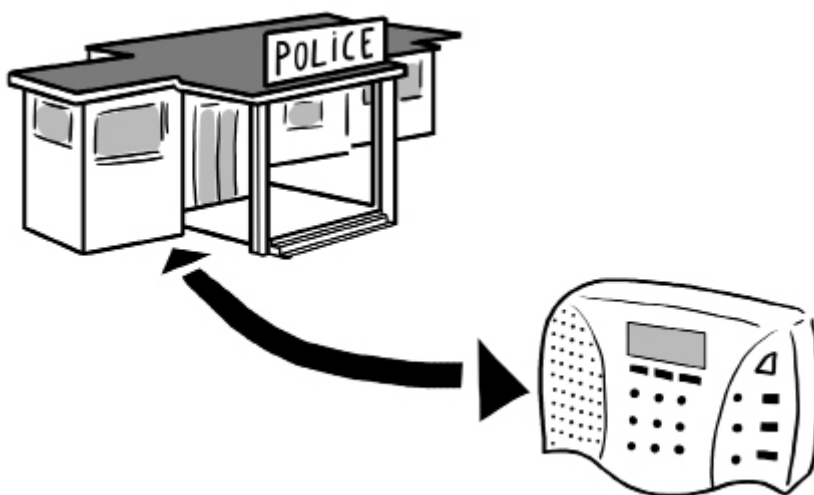

77  
Stipulate un contratto di manutenzione dell'impianto ed effettuate regolarmente delle prove di funzionalità.

## VIDEOSORVEGLIANZA

Fate attenzione! La videosorveglianza non è il rimedio a tutti i mali.

La videosorveglianza deve essere interpretata come misura complementare.

L'esperienza mostra che essa può avere un effetto secondario non desiderato, in quanto sembra suggerire che "tutto sia sotto controllo", facendo sì che non si adottino delle misure elementari di protezione e si abbassi il livello di attenzione dei sorveglianti.

78

Esaminate attentamente le vostre esigenze ed accertatevi che il progetto meriti un significativo investimento.

79

Se le immagini vengono video registrate, per facilitare le indagini, deve essere installato del materiale di eccellente qualità e create delle ottime condizioni di ripresa.

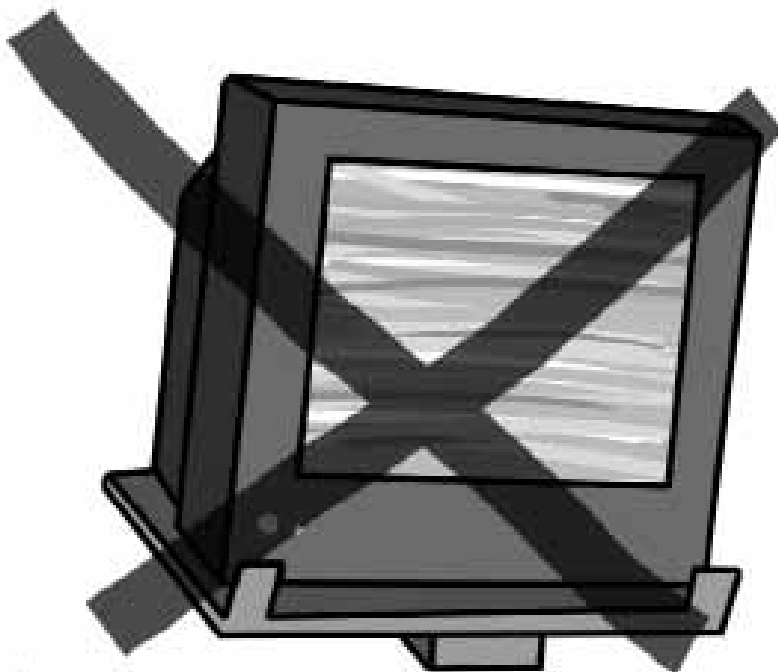

80

Delle finte telecamere, facilmente acquistabili su internet a basso costo, possono essere usate come deterrente. Ricordarsi di applicare i cartelli di informativa sul trattamento dei dati personali, vicino ad ogni telecamera.

81

Non consentite ai visitatori di osservare le immagini riprese dalle telecamere.

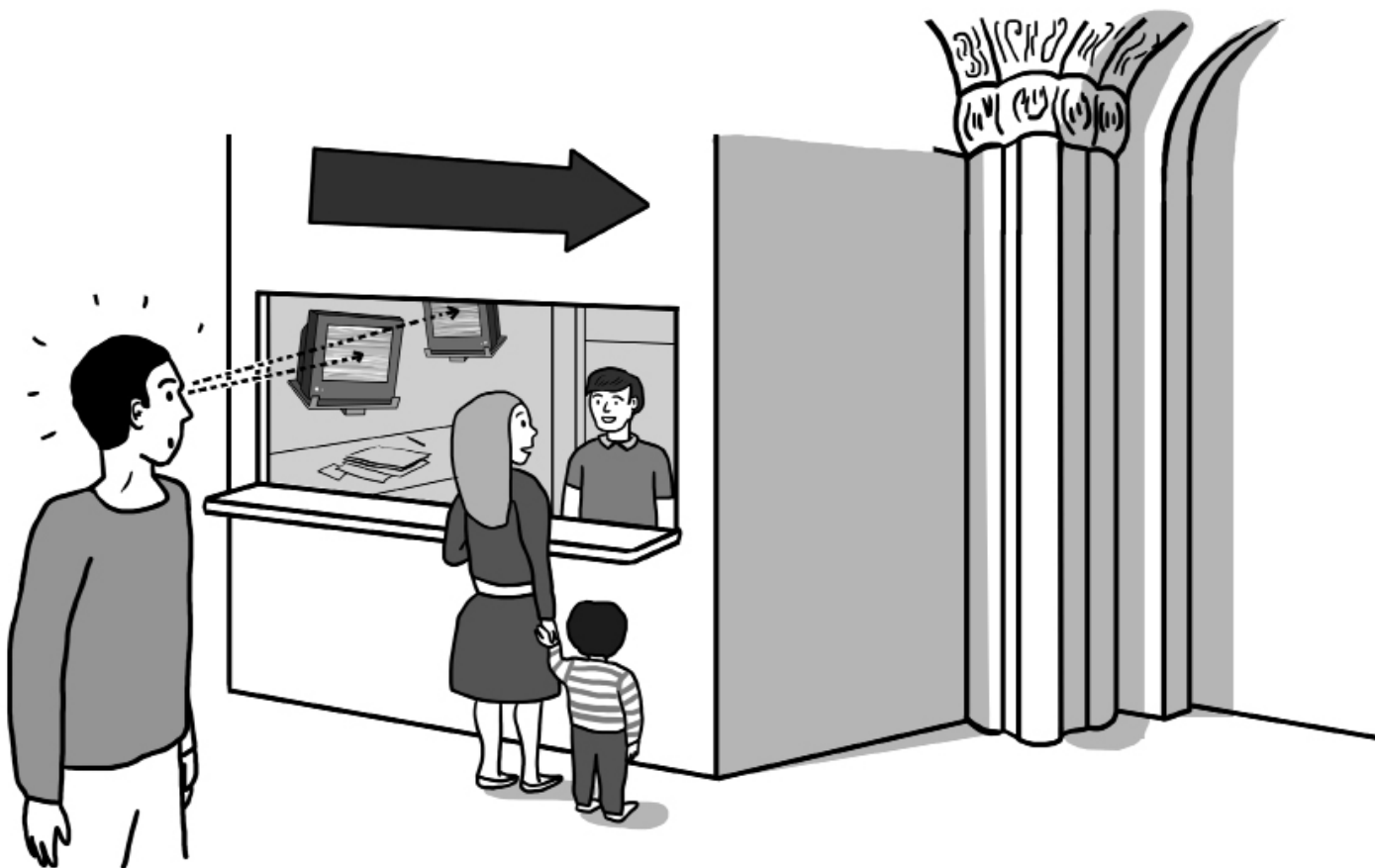

## COSA FARE, IN CASO DI FURTO?

82

Mettete in sicurezza di sito: impedite l'accesso ad altre persone e adottate misure cautelative, per facilitare le indagini. Scattate delle fotografie del sito dove si è verificato il furto.



83

Denunciate l'accaduto alla polizia al più presto possibile, fornendo una descrizione e fotografie degli oggetti rubati.



84

Denunciate il furto anche alle autorità incaricate di tutelare il patrimonio culturale.



85

Cercate di dare ampia pubblicità al furto.



86

Ricordatevi che se non sono disponibili delle fotografie o delle schede descrittive, le probabilità di recuperare un oggetto rubato sono minime (se l'oggetto viene ritrovato, può essere riconsegnato solo in presenza di una appropriata documentazione <sup>1</sup>).

<sup>1</sup> Convenzione 1970 dell'UNESCO

## CONCLUSIONI

Date priorità a misure di corretta gestione del sito, incoraggiate la presenza umana e non dimenticate mai di adottare misure di protezione fisica.

Infine, ricordatevi che ognuno ha un compito nella protezione di siti culturali aperti al pubblico!

Ulteriori informazioni su furti e su traffici illeciti in beni culturali sono disponibili sui siti web delle seguenti organizzazioni:

UNESCO

[www.unesco.org](http://www.unesco.org)

ICOM [www.icom.museum](http://www.icom.museum)

INTERPOL

[www.interpol.int](http://www.interpol.int)



## Annotazioni

