



United Nations
Educational, Scientific and
Cultural Organization

Kültürel Miras Koruma El Kitabı

6

DİNİ MİRAS VARLIKLARININ GÜVENLİĞİNİN SAĞLANMASI

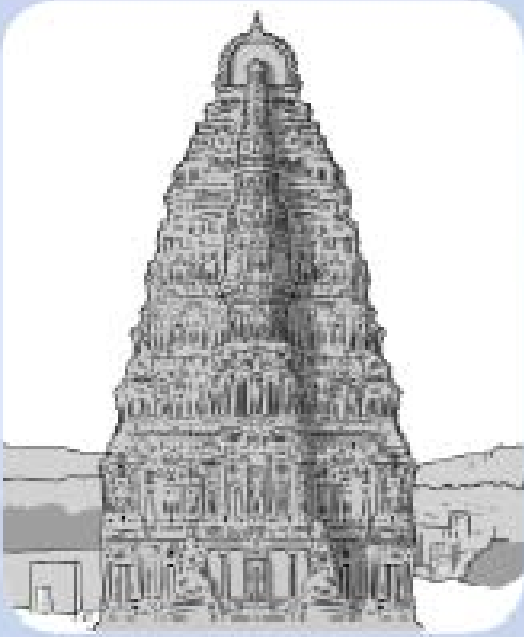

DİNİ MİRAS VARLIKLARININ GÜVENLİĞİNİN SAĞLANMASI

Kültürel Miras
Koruma El Kitabı

No. 6

Bu kitap çoğaltılmasına, kaynağa uygun bir şekilde deęinilmesi bir örneęinin UNESCO'ya (1 rue Miollis, 75015 Paris, France) gönderilmesi koşuluyla izin verilmektedir.

Bu kaynağa şu şekilde referans verilmelidir: © UNESCO, 2012. Cultural Heritage Protection Handbook No. 6. Securing Heritage of Religious Interest, UNESCO, Paris.

Editör: Nao Hayashi-Denis, Minji Song ve Hiba Abid'in yardımlarıyla

Metin: Stéphane Thefo (Criminal Intelligence Officer, Works of Art Unit, Drugs and Criminal Organizations Sub-Directorate, INTERPOL), Edouard Planche'nin (UNESCO) desteęiyle

Dizgi ve çizimler: Julie Blanchin (julieblanchin.com)

İngilizceden Türkçe çeviri:

Mahmut AYDIN Arkeolog/Arkeometrist (Anadolu Medeniyetleri Müzesi, aydinm135@mynet.com)

© UNESCO 2012

CLT/2011/PI/H/2

ISBN: 978-92-3-001074-4

Dini miras varlıkları dünya çapında gerek hırsızların gerek sanat eseri kaçakçılarının iştahını kabartmaktadır.

Bu kategorideki objeler yalnızca ilgili toplumlar için kutsal olmayıp aynı zamanda çoğu durumda sanatsal ve tarihi öneme sahiptir.

Bu nedenle bu miras kötü niyetli fiillere karşı mutlaka korunmalıdır.

Dini mirasa karşı bu tip fiillerin ortaya çıkma olasılığını asgariye indirmek için atılabilecek bazı adımlar mevcuttur.

Burada çaba gerektiren adımlardan biri insanları, özellikle gençleri dini miras varlıklarının değeri hakkında bilinçlendirmektir.

GİRİŞ

Bu kitap dini miras varlıklarıyla temas halinde olan ve bu varlıkları kötü niyetli fiillerden (hırsızlık, vandalizm, işgal, hatta kundaklama ve terörizm) daha etkin bir şekilde korumak isteyen tüm insanlar (din adamları, müminler, yöneticiler ve bu mirasın sahipleri) için tasarlanmıştır.

Kitap, farklı tür ve sınıftan tapınma mekanlarında uygulanabilecek, çoğu durumda eyleme geçirilebilecek genel öneriler içermektedir.

Buna rağmen dini öneme sahip alanların her birinin kendine özgün şartları olduğu için burada önerilen bazı önlemler tüm durumlarda uygulanamayabilir.

Dini kültürel miras genellikle çok savunmasızdır. Bununla birlikte bu mirası zararlı fiillerden daha etkin bir şekilde korumak her zaman mümkündür.

ÇOK ÖNEMLİ BİR ÖN ŞART: ENVANTER

1

Binada bulunan tüm parçaların detaylı tanımlamalar ve nitelikli fotoğraflarla envanterini çıkarın. Bu sayede çalınmaları halinde bu parçaları yeniden bulmak ve geri almak mümkün hale gelir.

Bu tür bir envanter çıkarmak kesinlikle gereklidir [bkz. UNESCO web sitesinde bulunan belgeleme pratik rehberi ve obje-kimliği ("Object-ID") standardı]



2

Envanter kayıtlarınızı güncel tutun, güvenli noktalarda birkaç basılı kopya saklayın ve mümkünse dijital kopyalarını oluşturun.



ALANIN GÜVENLİĞİNİ SAĞLAMAK İÇİN ALINMASI GEREKEN ÖNLEMLER

3

Risk analizi yapın ve şu soruların cevaplarını arayın:

“Hiç önemli bir obje bulunduruyor musunuz?”

“Eğer bulunduruyorsanız, ması



olay mı?”

risk seviyeleri

azaltma önlemlerinin

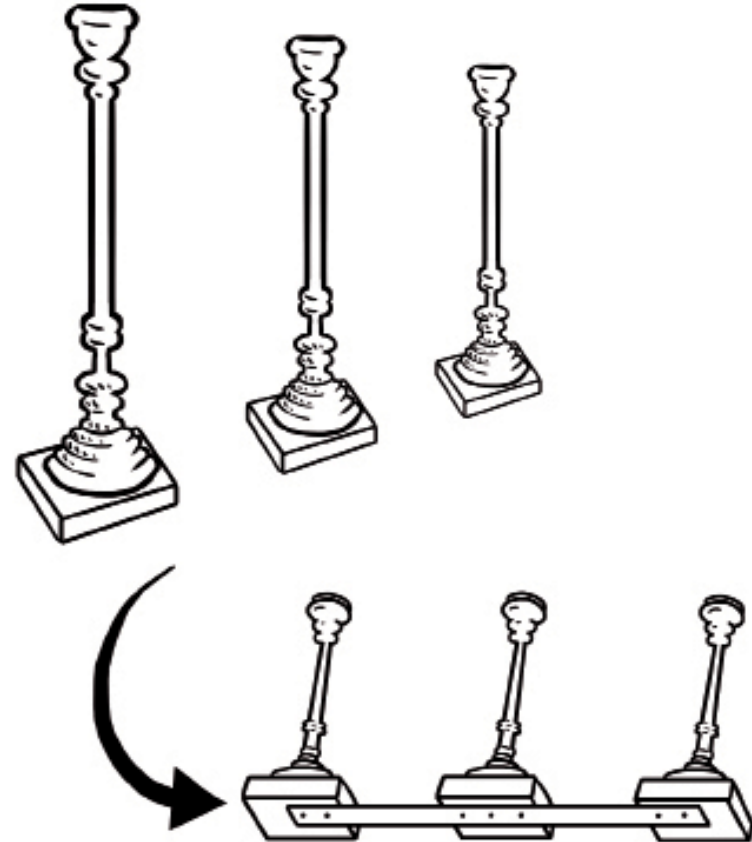
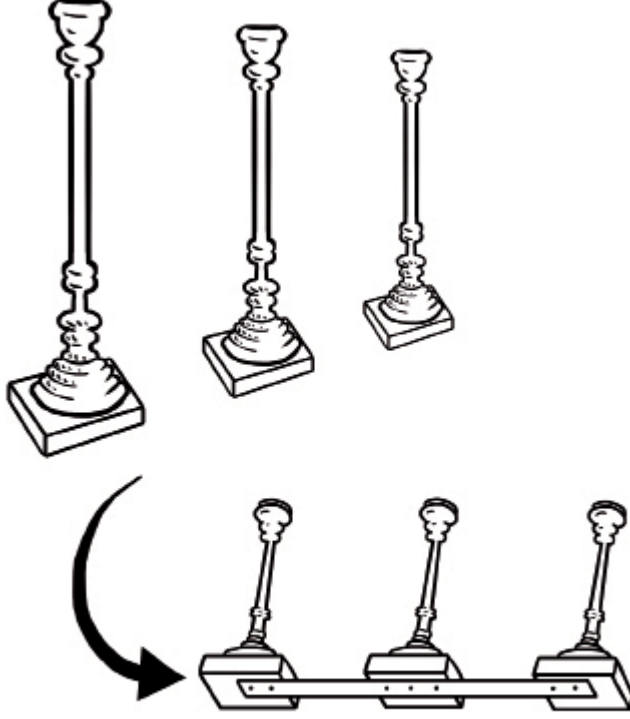

5

Alan güvenliđi “mantık” ve
“iřlevselcilik” gerektirir.

En basit ve ucuz cözümler

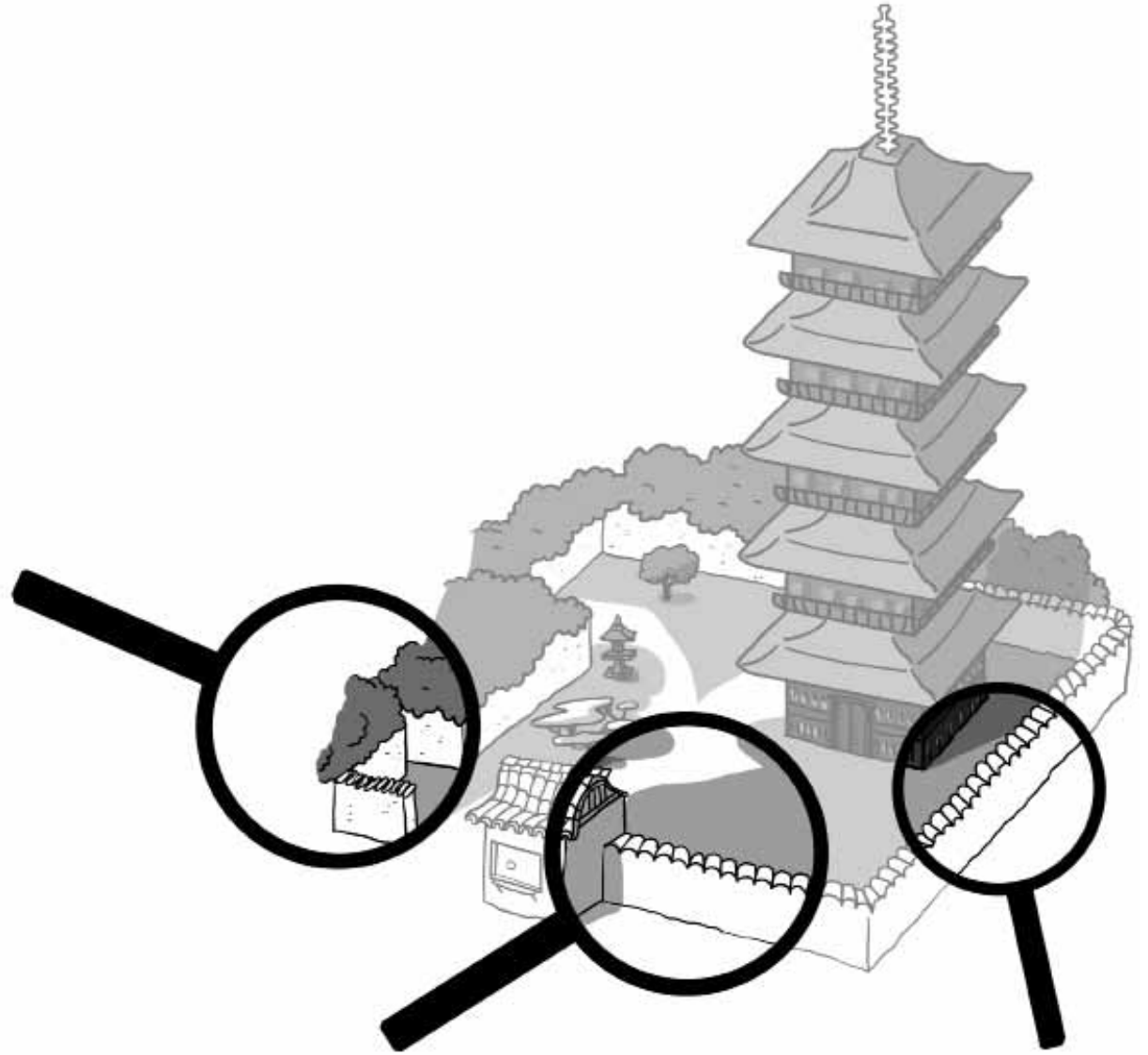
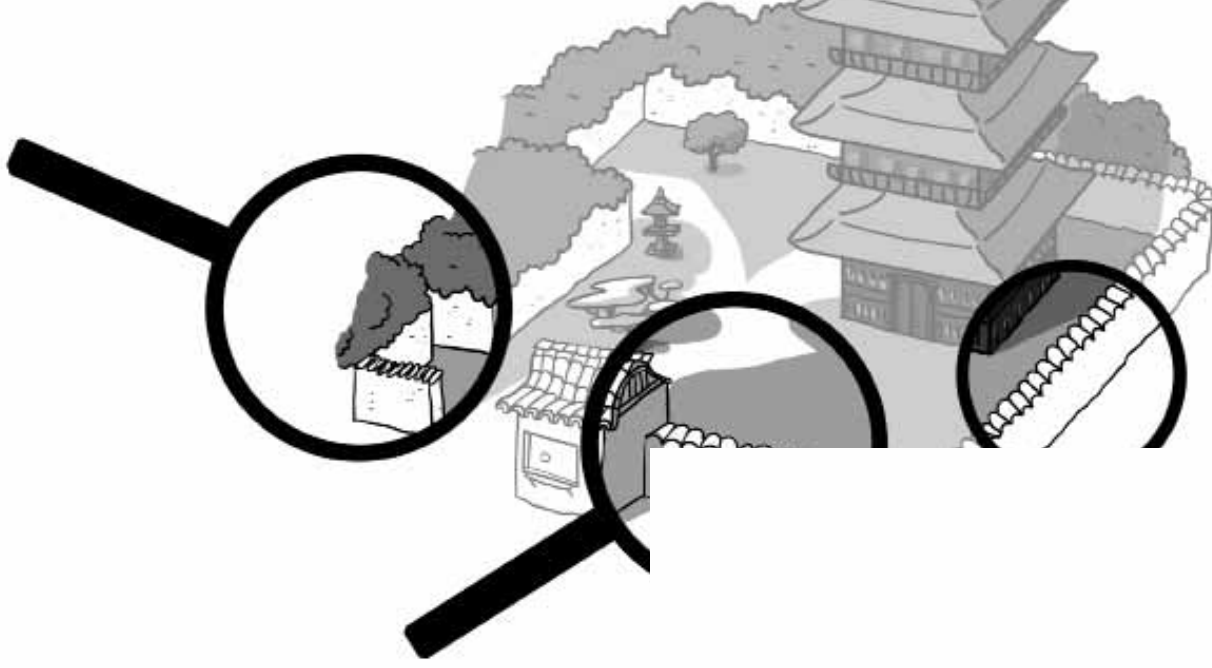
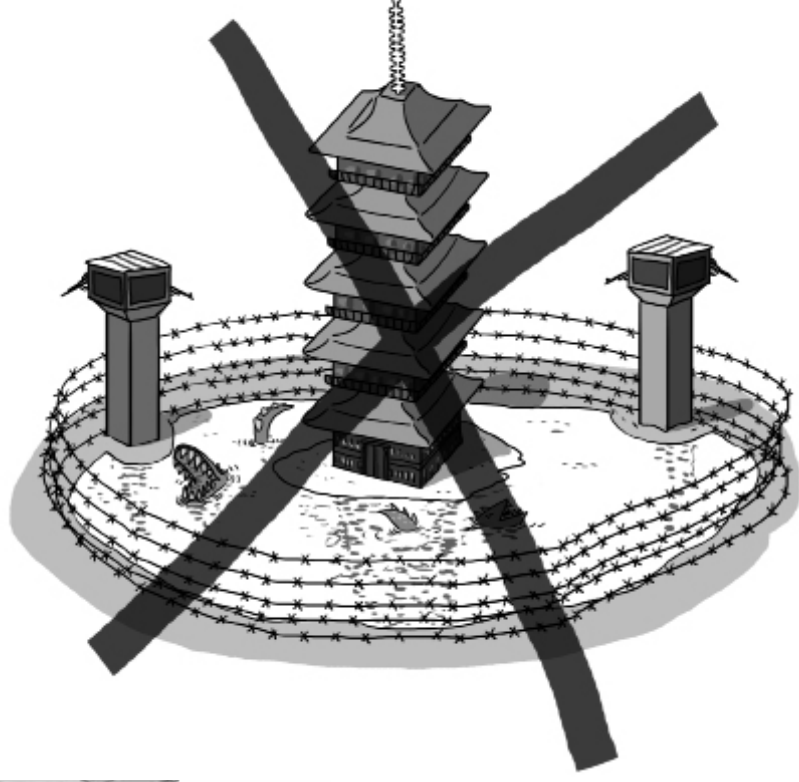

7

Objenin güvenliğinin dini gerekliliklerle, etkin korumayla, eserlerin tanıtımıyla, binanın koruma gereklilikleriyle uyumlu ve kamunun izlemesi için uygun olması gerektiğini unutmayın.



8

Son olarak binaya hırsızın bakış açısıyla bakmaya çalışın.

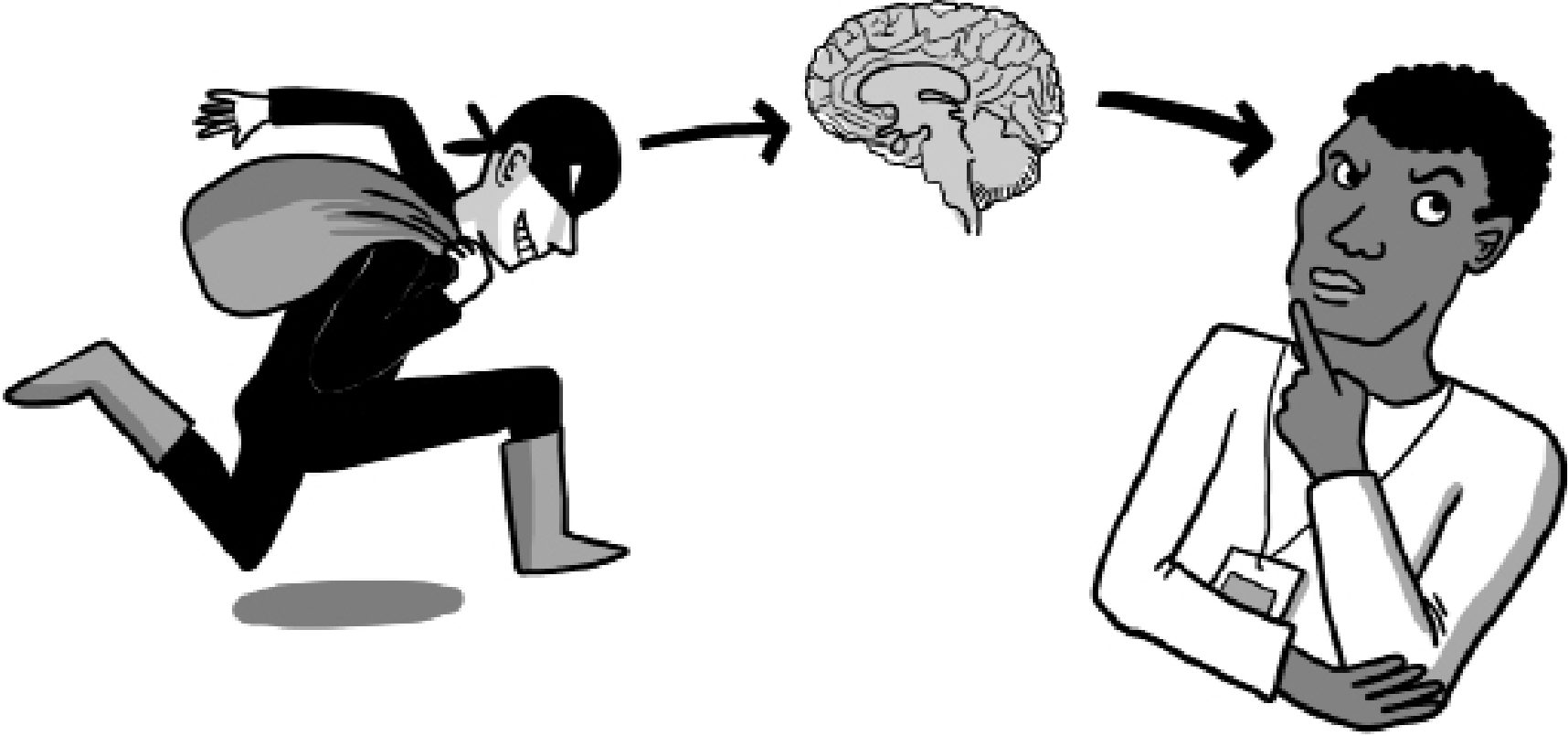

ALAN YÖNETİMİ ÖNLEMLERİ

Bu önlemlerin birçoğu hiçbir suretle mükemmel değildir, hatta önemsiz görülebilir. Fakat bu önlemler elbette hırsızı caydırıcı ya da vazgeçirici etkiye sahiptir ve herhangi bir hırsızlık girişimini önler.

9

Anıtın içinde bulunan varlıkların değeri konusunda dini liderlerin, halkın ve polis teşkilatının farkındalığını (afiş, konferans, broşür açıklayıcı ilanlar **aracılığıyla**) arttırın.



10

İnsanlara uyanık olmaları konusunda çağrıda bulunun, gerektiğinde kültürel miras görevlisine ya da polise şüpheli durumları bildirin.



11
Dini öneme sahip alanlarda genellikle ya çok az kişi bulunur ya da hiç kimse bulunmaz. Alanda pek çok ziyaretçi varmış, alan kesinlikle ıssız değilmiş izlenimi uyandırın.

12
Alanda insan (bir bakıcı bekçi tutun ya da gönüllülerden yararlanın) bulunmasını sağlayın. İnsanın yerini hiçbir şey tutamaz.



13

Ziyaretçilere yaklaşınız ve onlara selam veriniz.
Böylelikle teşhis edildiklerini bileceklerdir.

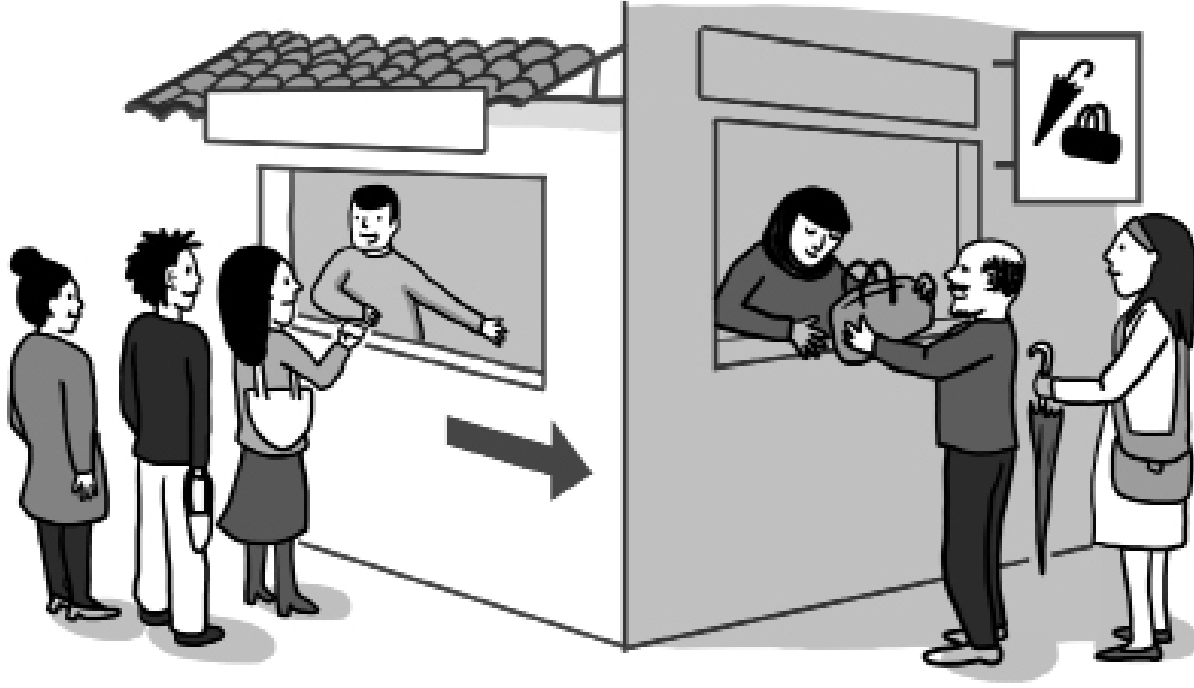

14

Şartlar uygun olduğunda ziyaretçilerin büyük eşyasını
(çanta, başlık, şemsiye, vb.) bina girişine
bırakmalarını temin edin.



15

Flaş kullanımı, uygunsuz kıyafet,
yemek ve içecek taşımak gibi
yasaklanmış davranışları uyarıcı levhalarla belirtin.

16
Alanın zeminini düzenli tutun.
Binanın yakınındaki herhangi
bir alanda hiçbir şeyin aşırı
büyümesine ya da etrafının
ıssızlaşmasına izin vermeyin.



17
Binanın içini de düzenli tutun. Düzensizliğe
ya da çeşitli objelerin bir yerde birikmesine
izin



18
Binada insanların bulunduğu
izlenimi yaratın, bunu arka
planda müzik çalarak
yapabilirsiniz.



19

Bazı binalarda ışık ve gürültünün içeri girmesi için ana kapılar ardına kadar açık bırakılabilir. Bu sayede hırsız yakalanması daha muhtemel olduğu için rahat hareket edemez.



20

Ziyaretçilerle iletişim kurmak için işaret levhaları koyun (uyarılar ve yasaklar).



21

Binanın çevresini aydınlatın, içeride ve dışarıda hareket sensörlü lambalar veya hatta lamba zamanlayıcılar kullanın.

22

Ziyaretçilerin binanın yalnızca bir çıkışını, tercihen izleyebileceğiniz bir tanesini kullanmalarına izin verin.

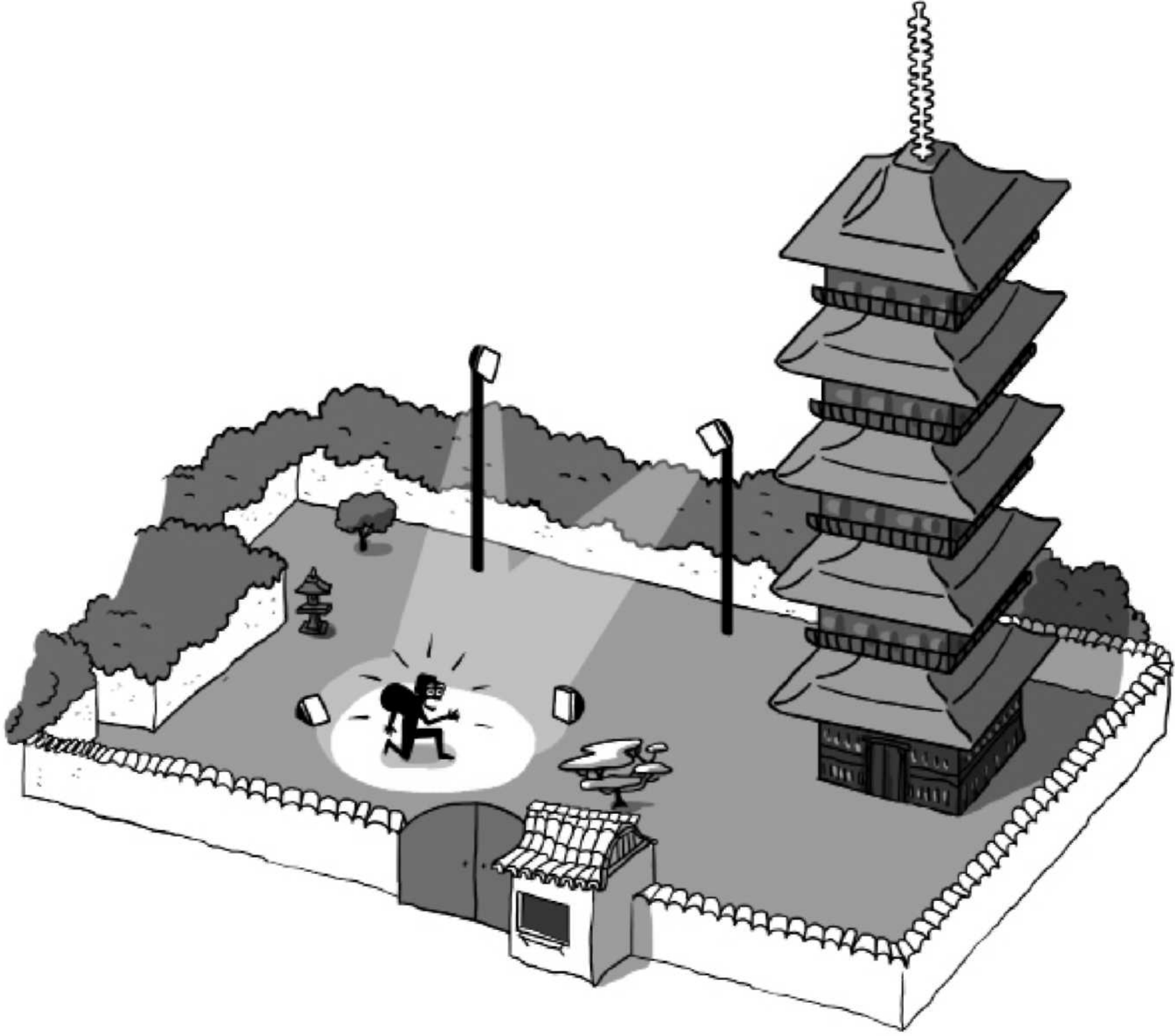

23

Etrafta merdiven, ayaklı merdiven ya da aletler bırakmayın! Bunları ulaşılmayan yerlerde depolayın.

24

Objelerin dışarıdan gözükmediğinden emin olun.

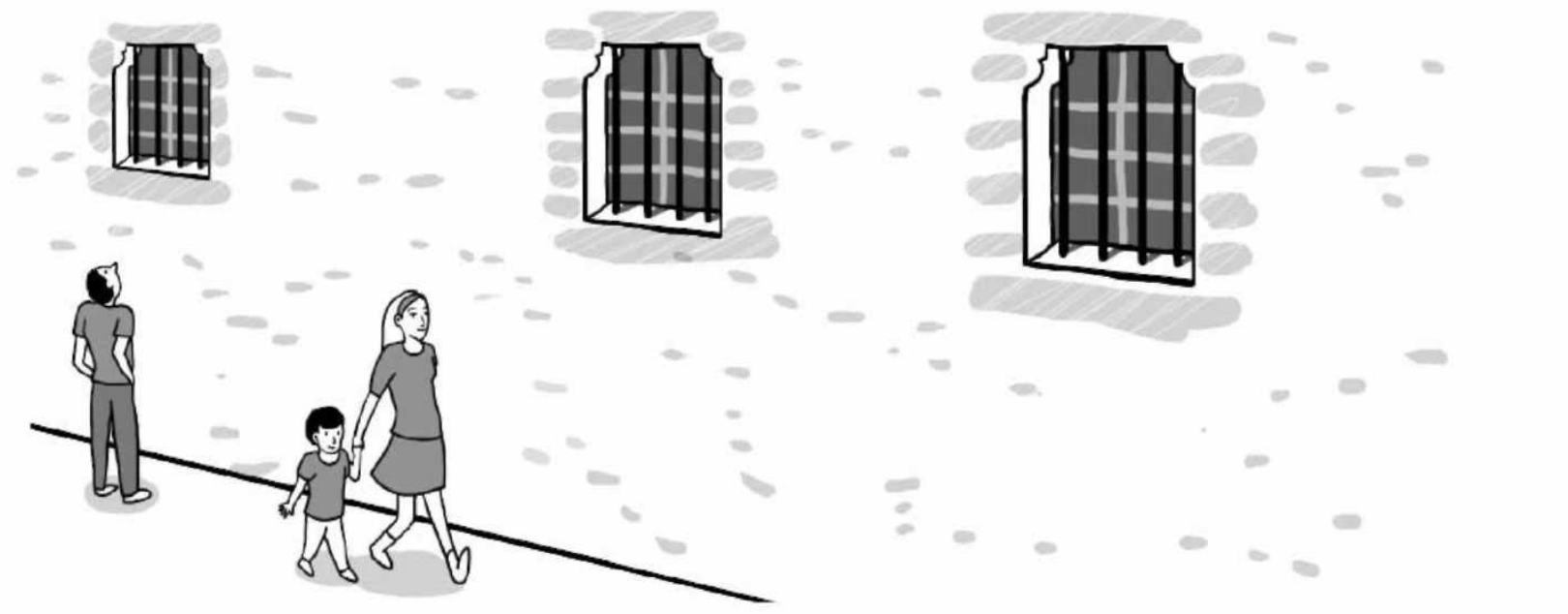

25

Küçük objeleri
ulaşılabilir yerlere
bırakmayın,
güvenli bir yerde
muhafaza edin.



26

Pencere parmaklıklı olsa bile bir objeyi asla pencerenin arkasına gelecek şekilde yerleştirmeyin. Pencere kırılabilir ve obje parmaklıklardan geçerse çalınabilir.

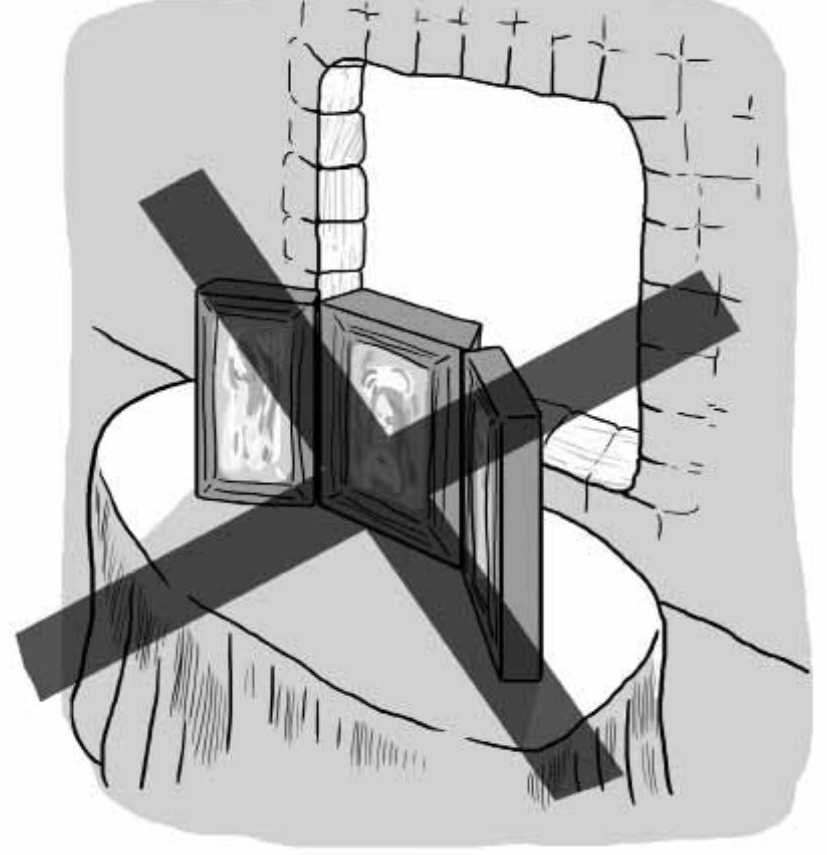

27

Hırsızın saklanabileceği tüm alanları kilitleyin (örneğin kilisede günah çıkarma hücrelerinin, galerilerin ve giyinme odalarının kapılarını).

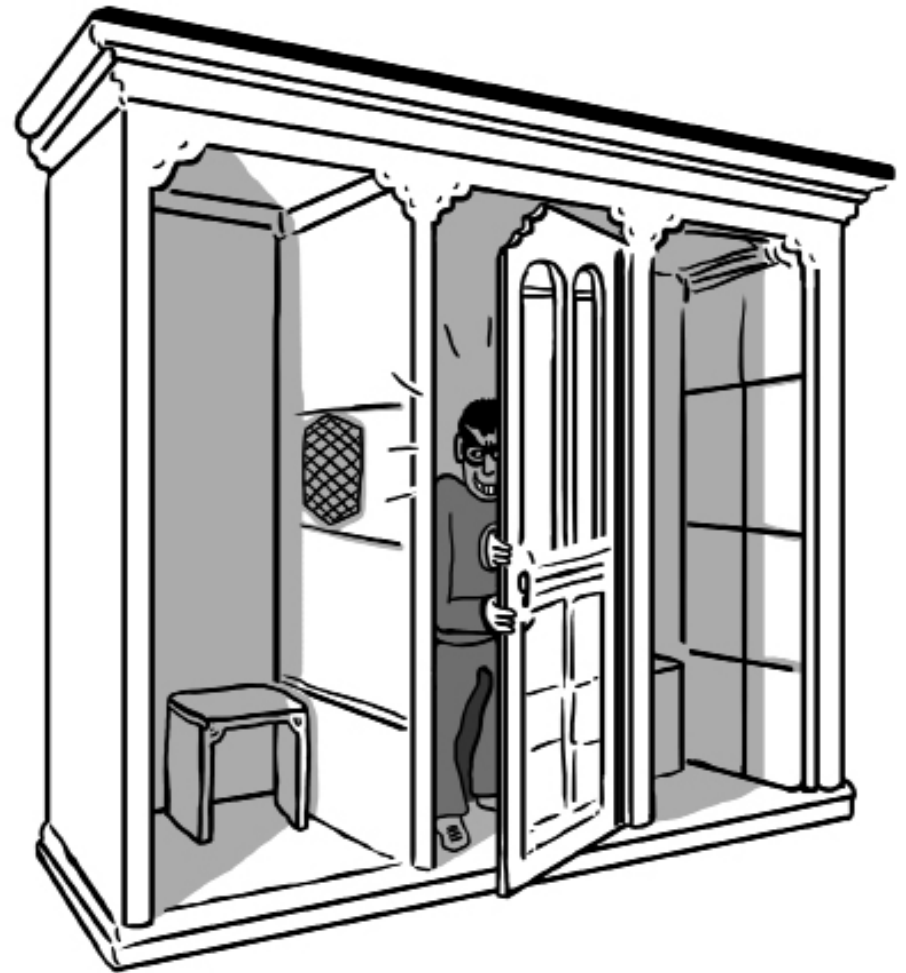



28
Binanın özel bölümlerine girişı yasaklamak için halatlar ve uyarı levhaları kullanın.

29
Anıtın anahtarlarını kontrol altında tutun.
Kaç takım anahtar olduğunu ve kimde kaç tane bulunduğunu takip edin. Sayılarını sınırlayın.
Anahtarların çoğaltılması hırsızlık riskini artırır.



30
Anahtarları açıkta bırakmayın,
güvenli bir yerde saklayın.

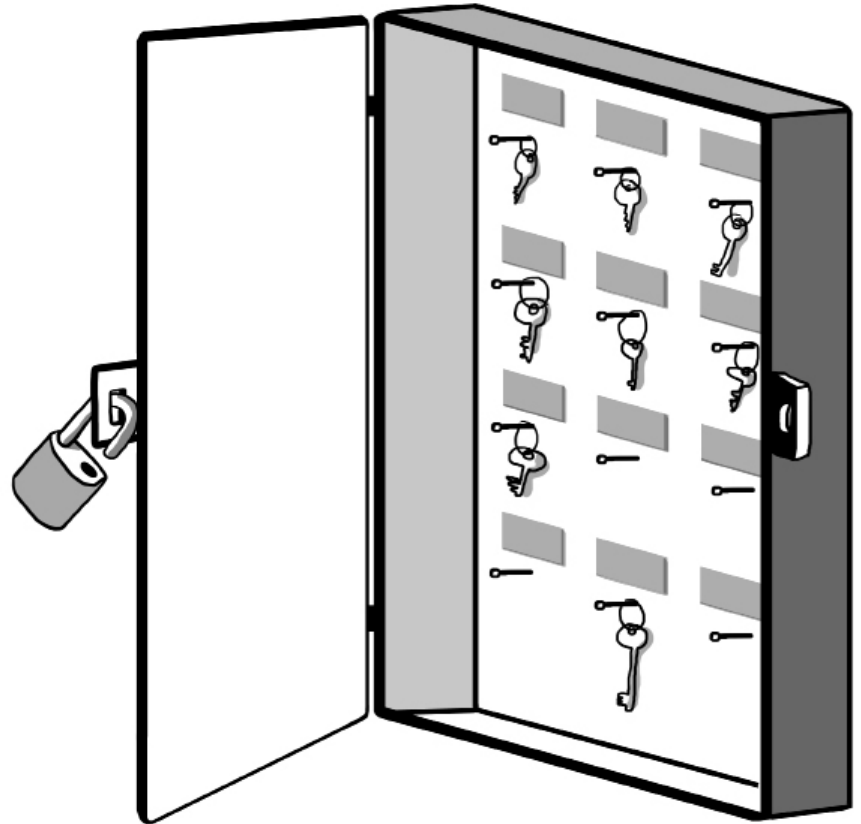

31

Binanın açılış ve kapanışına ilişkin güvenlik gereksinimleriyle uyumlu prosedürler uygulamaya koyun. Kapanıştan önce binada teftiş yapın.



32

Bu görevden sorumlu personel fener ve düdük taşımalıdır.

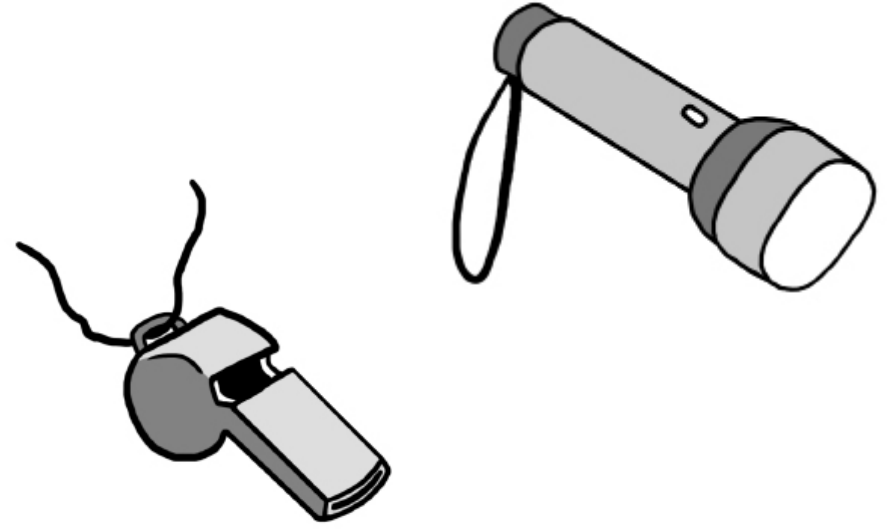

33

Hırsızlık ihtimalinin yüksek olduğu öğle arasında binanın kapatılması düşünülebilir.

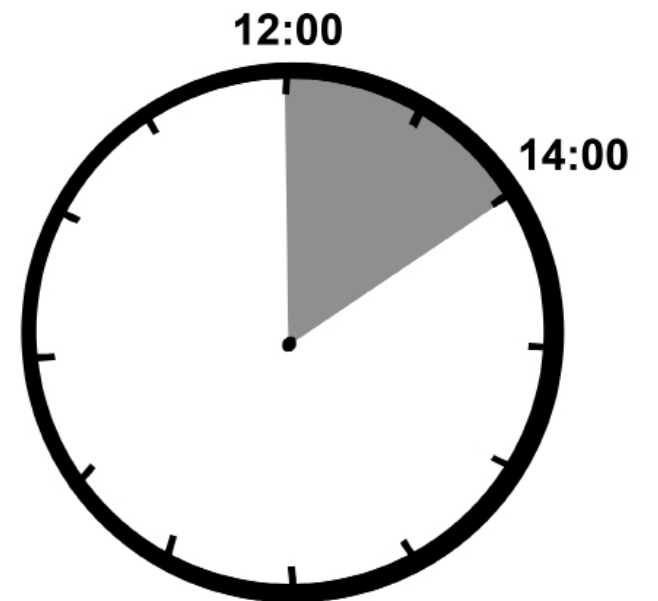

34

Eğer bekçi yoksa ziyaret saatleri kısaltılabilir: bina ne sabahın çok erken saatleri ne de gün batımından sonra açık olmamalıdır.

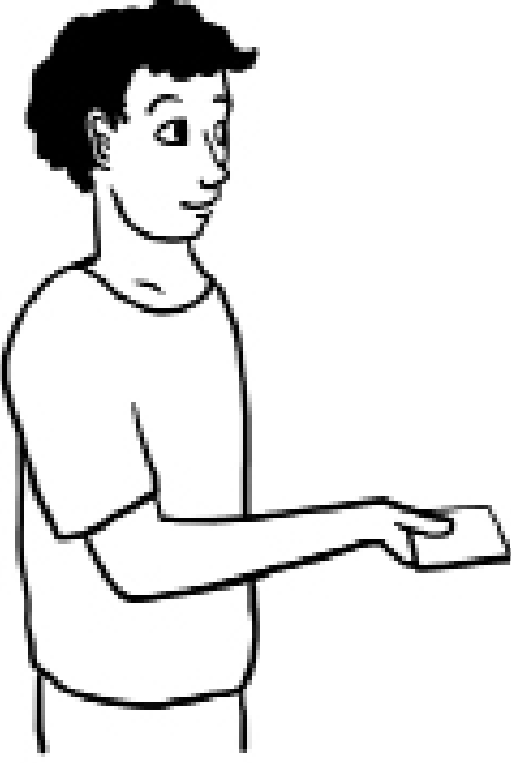

35

Biri açılış saatinden önce binayı ziyaret etmek isterse ziyaretçiye etraf gezdirilmeli ve (en azından kimlik ibrazı ve ön formun doldurulması dahil) ön formaliteler yerine getirilmeden anahtarlar ziyaretçiye kesinlikle verilmemelidir.



36

Bir objenin piyasa deęerini
yabancılara asla ifşa etmeyin.



37

Binanın girişine insan görebileceği ancak giremeyeceği şekilde hırsız geçirmez çar

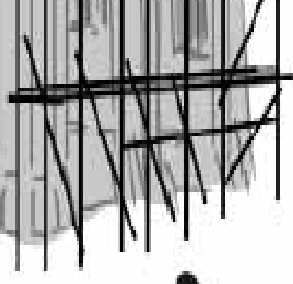
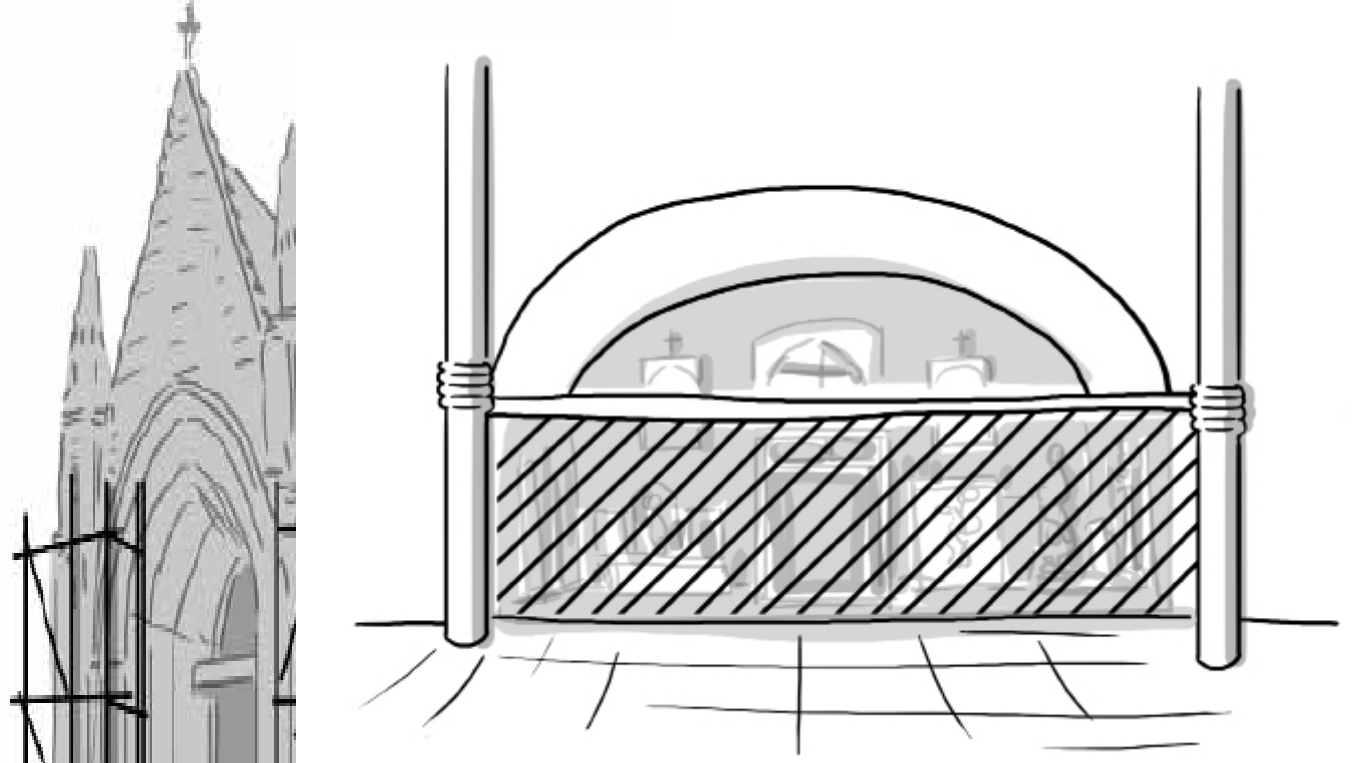

39

Aynı dikkatı bayram tatilleri süresince ya da büyük etkinliklerin olduğu dönemlerde (yılbaşı, lig finalleri, vb.) de gösterin.

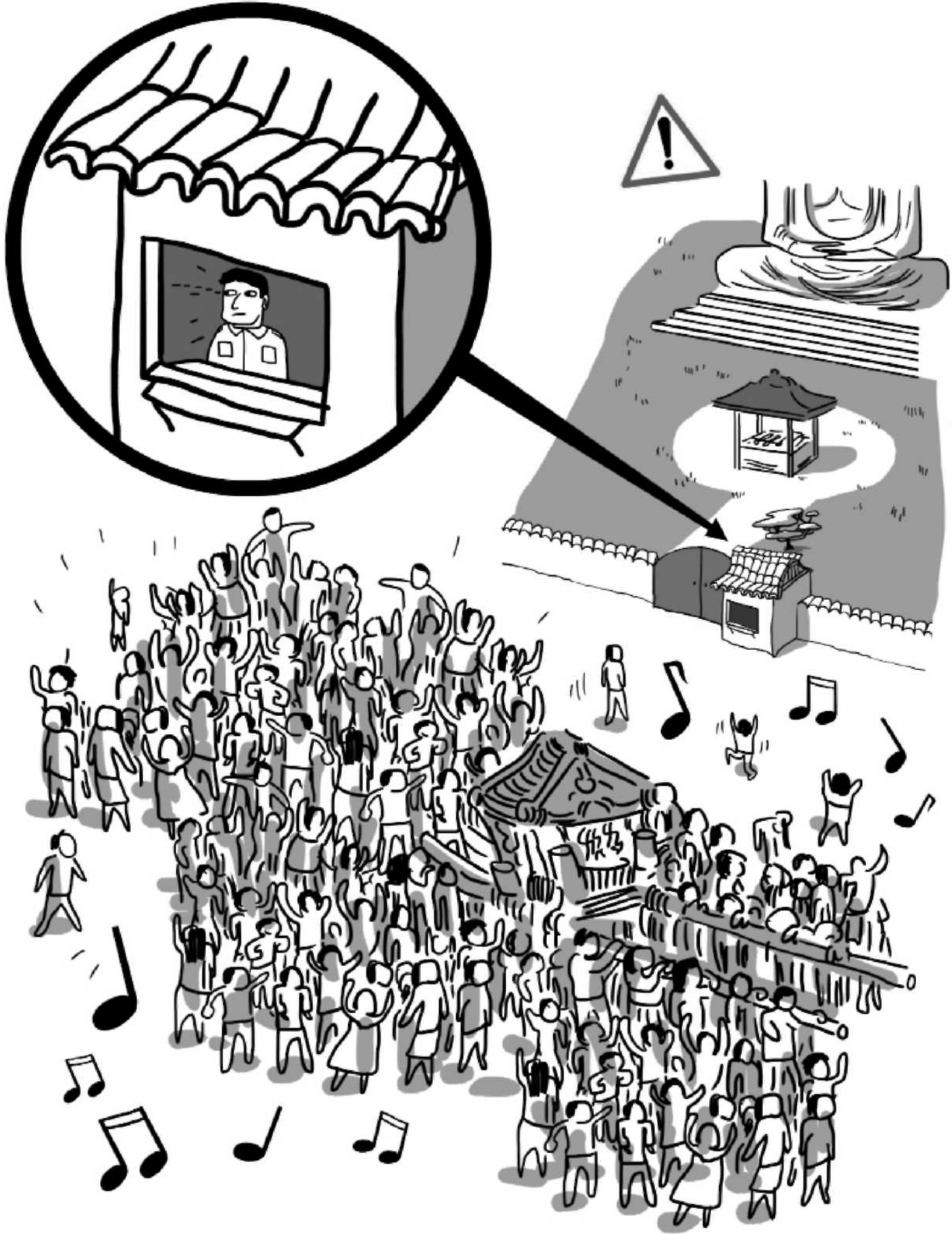

ALANIN FİZİKİ GÜVENLİĞİ

Bu, özellikle gece soygunlarını önlemeyi amaçlamaktadır. Alınan önlemler kapanış saatlerinde içeri sızmaları ve kasti olarak içerde kilitli kalmayı önlemelidir.

40

Alanı çevreleyen çitlerin davetsiz misafirleri olabildiğince engellediğinden ve zemin pencerelerini, kapı üstü pencereleri ve çatı pencerelerini koruduğundan emin olun.

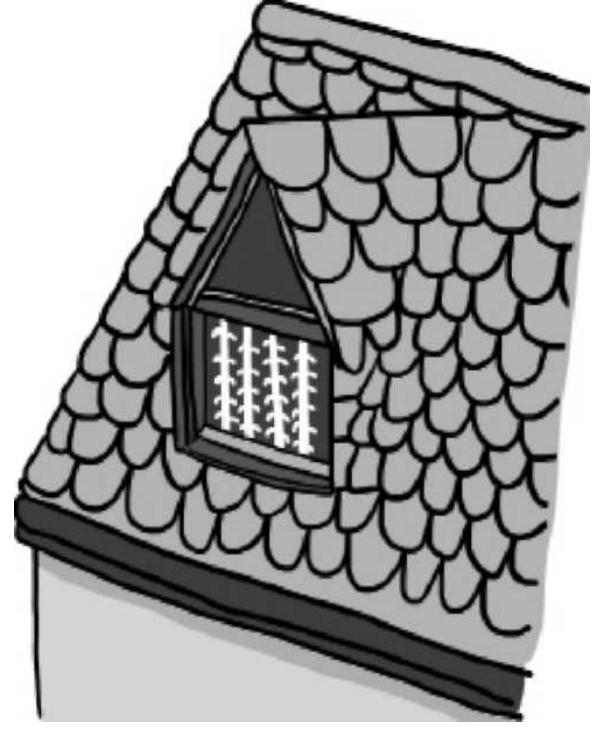

41

Fakat şunu aklınızdan çıkarmayın: Birçok olayda hırsız kapıdan girer ve kapıdan çıkar.



42

Sistemli şekilde güvenlik aygıtlarının aynı kalitedeki malzemedan üretilmiş olmasını temin edin.

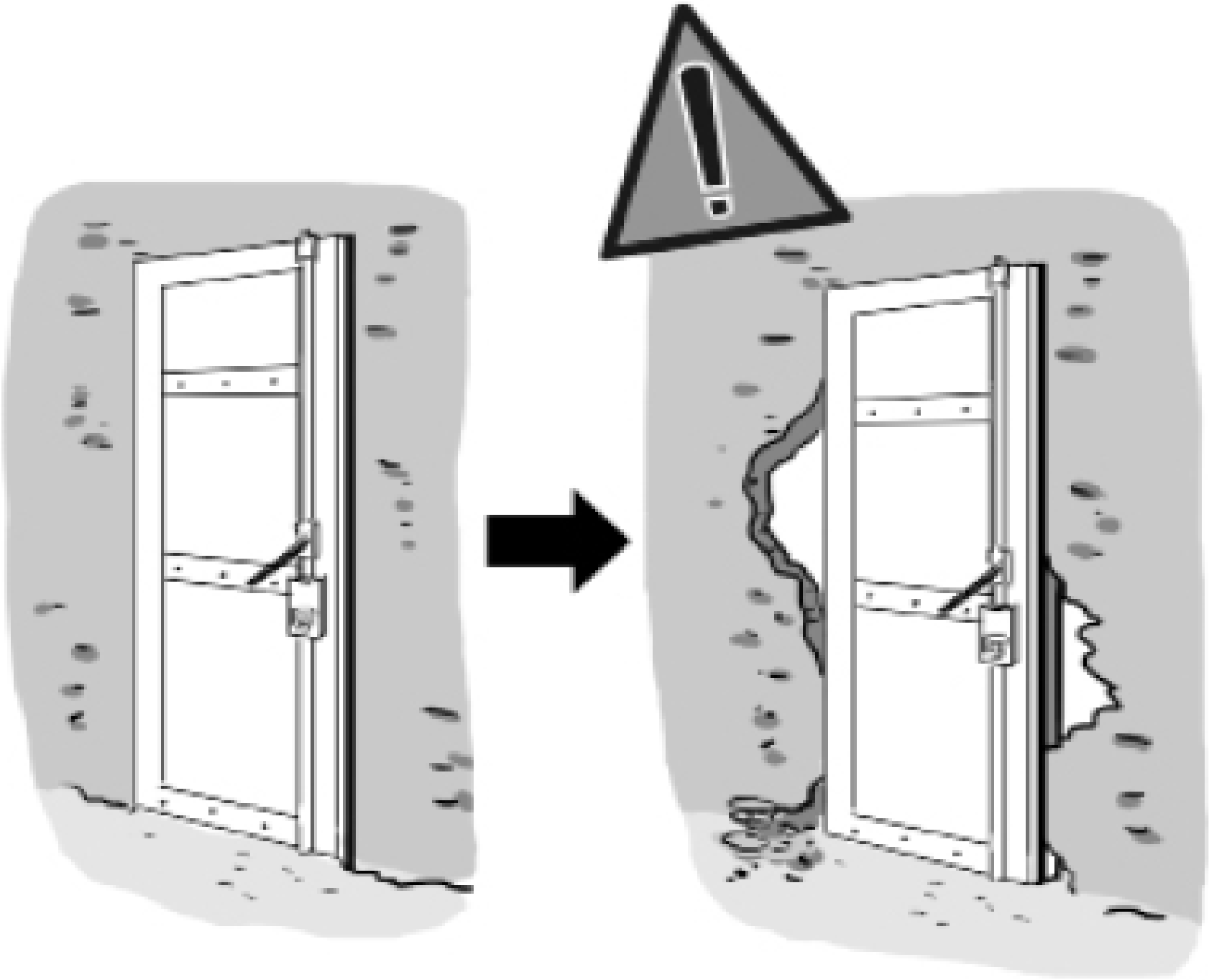

43
Sadece bir ana giriřin dıřarıdan
açılabilir olmasına izin verin.

44
Bu giriř çok noktalı kilit sistemine sahip
ve hırsız geçirmez olmalıdır.

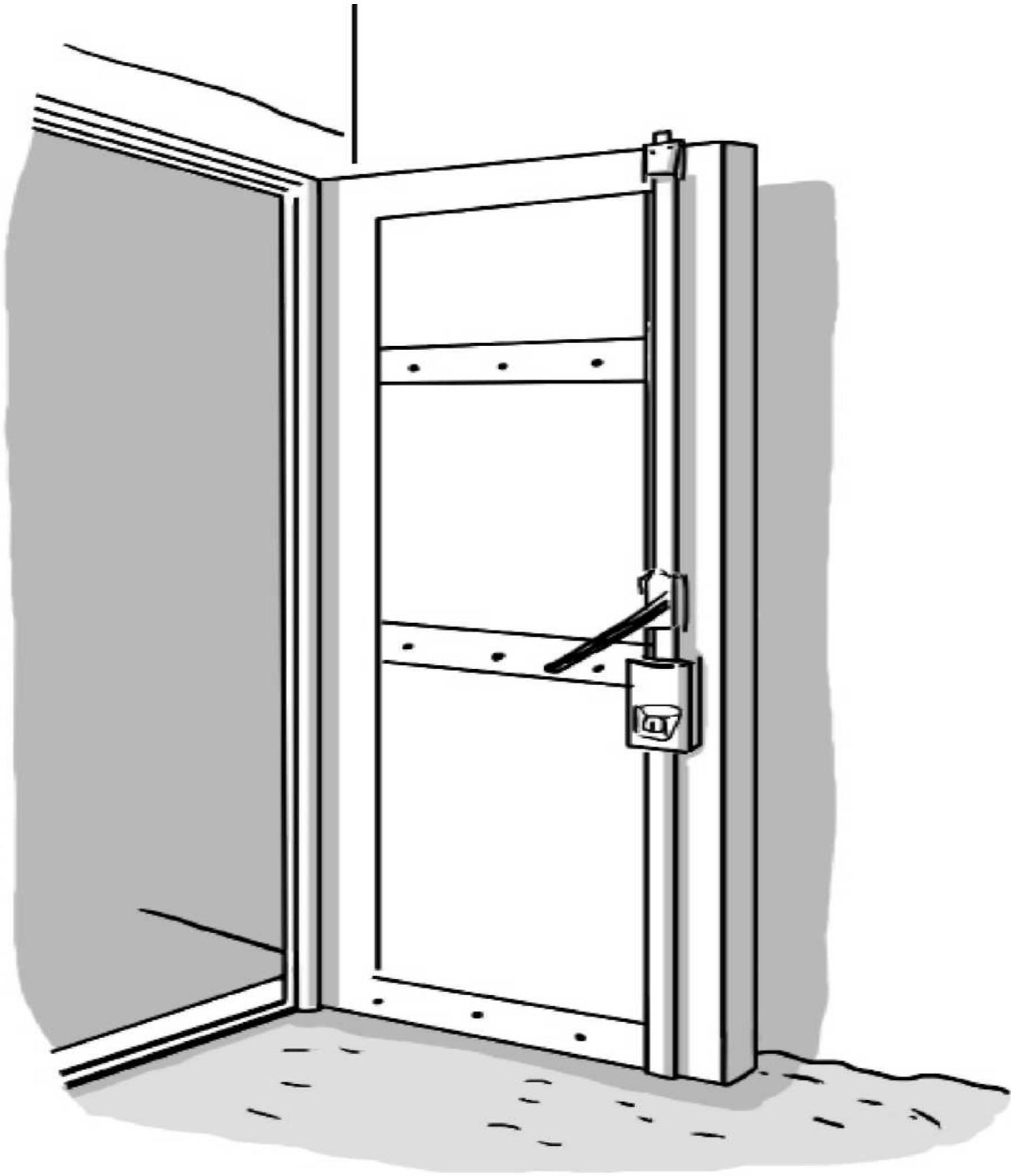

45
Diğer bütün ikinci girişleri içeriden kapı güvenlik kenetleriyle ya da yüksek-güvenlikli asma kilitlerle güçlendirilmiş demir aksamlarla koruyun. Dışarıdan kilitlemeden kaçının.

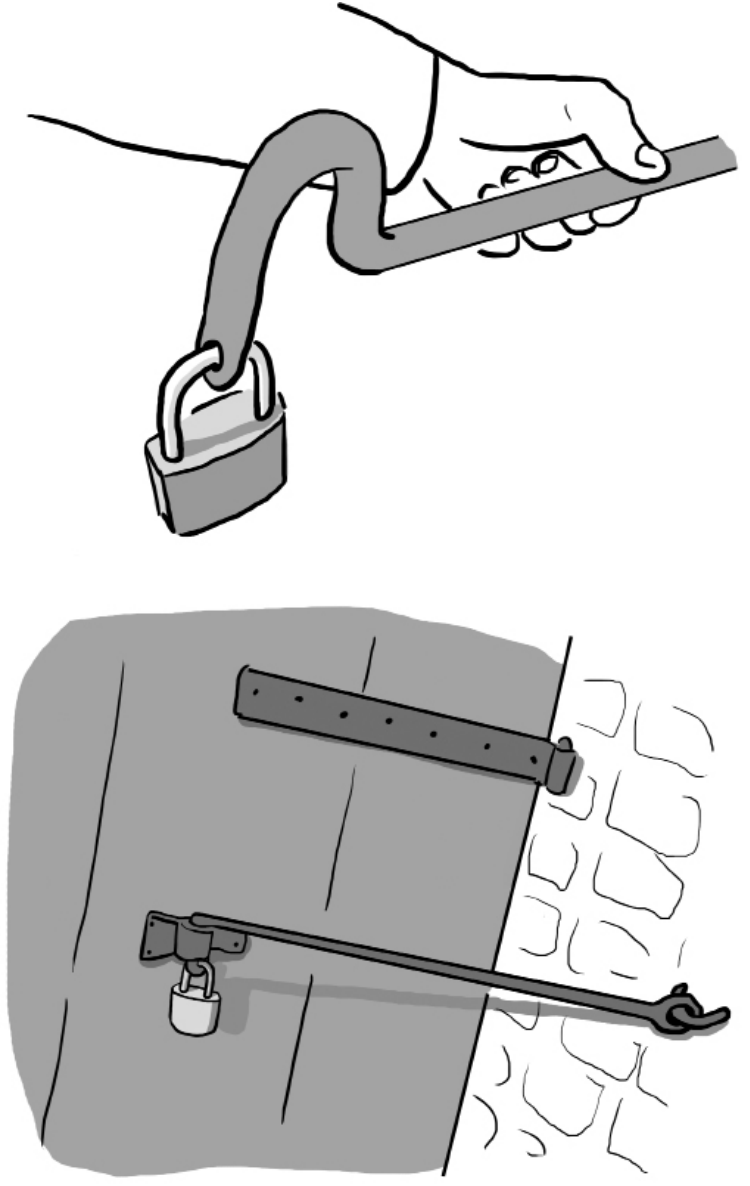

46
Zemindeki ya da pervazdaki kilitleme noktalarını düzenli olarak kontrol edin.



47

Pencereleri, özellikle en altta olan ve ilk anda göze çarpmayan pencereleri parmaklıklarla koruyun.

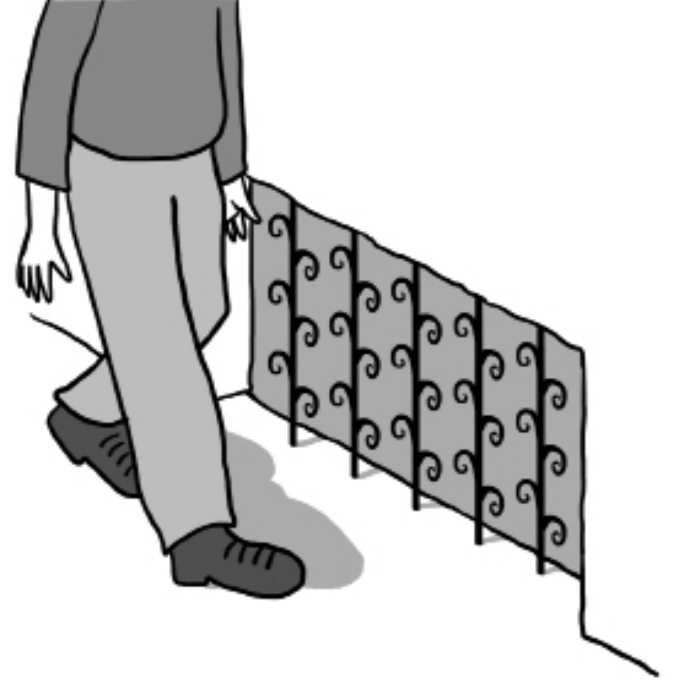

48

Parmaklıkların sağlam olmasını (yeterince kalın, 14 cm aralıklı dikey çubuklar, her 80 cm de bir yatay bağlama) ve duvar bağlantı noktalarında kaliteli sabitleme mekanizmaları kullanılmasını sağlayın.

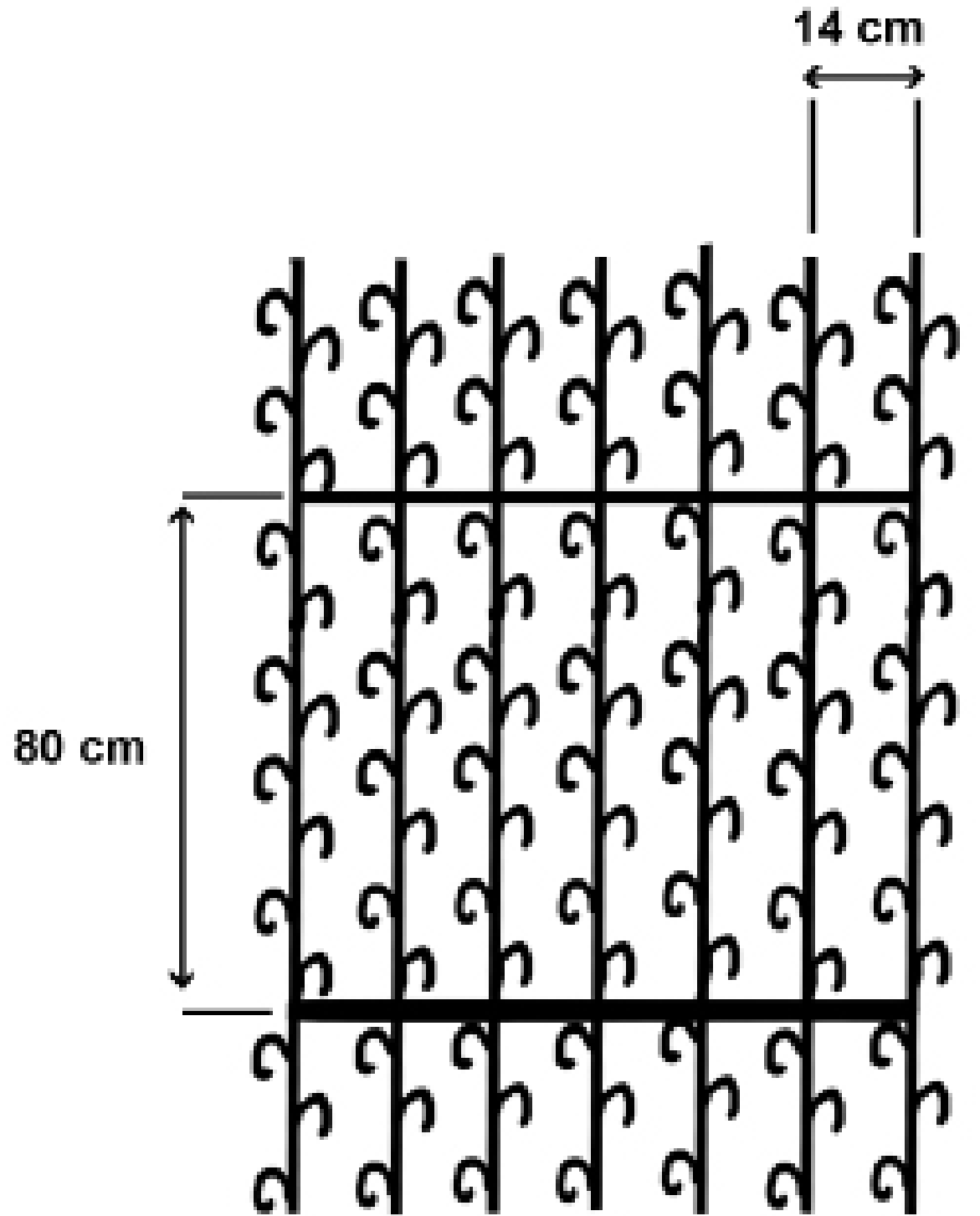

49
Kullanılan güvenlik ürünlerinin kaliteli olmasına her koşulda özel önem gösterin.

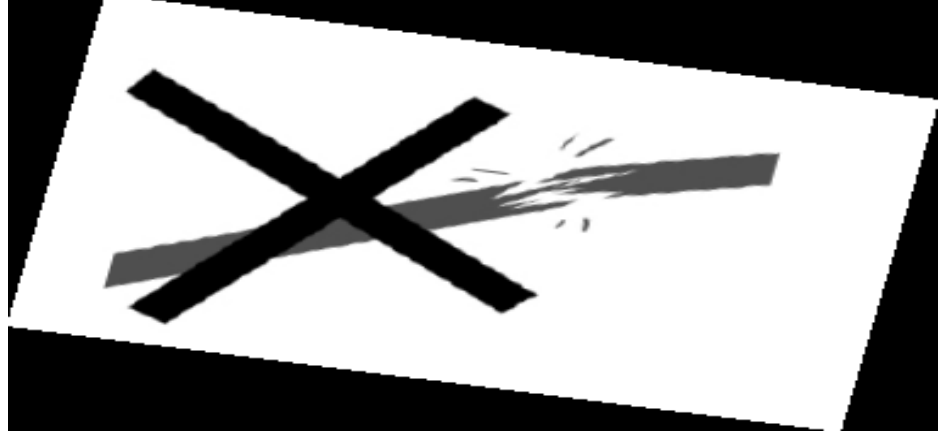

50
Pencere güvenlik mekanizmasını kurşun geçirmez ağ ya da dayanıklı filmlerle destekleyin.

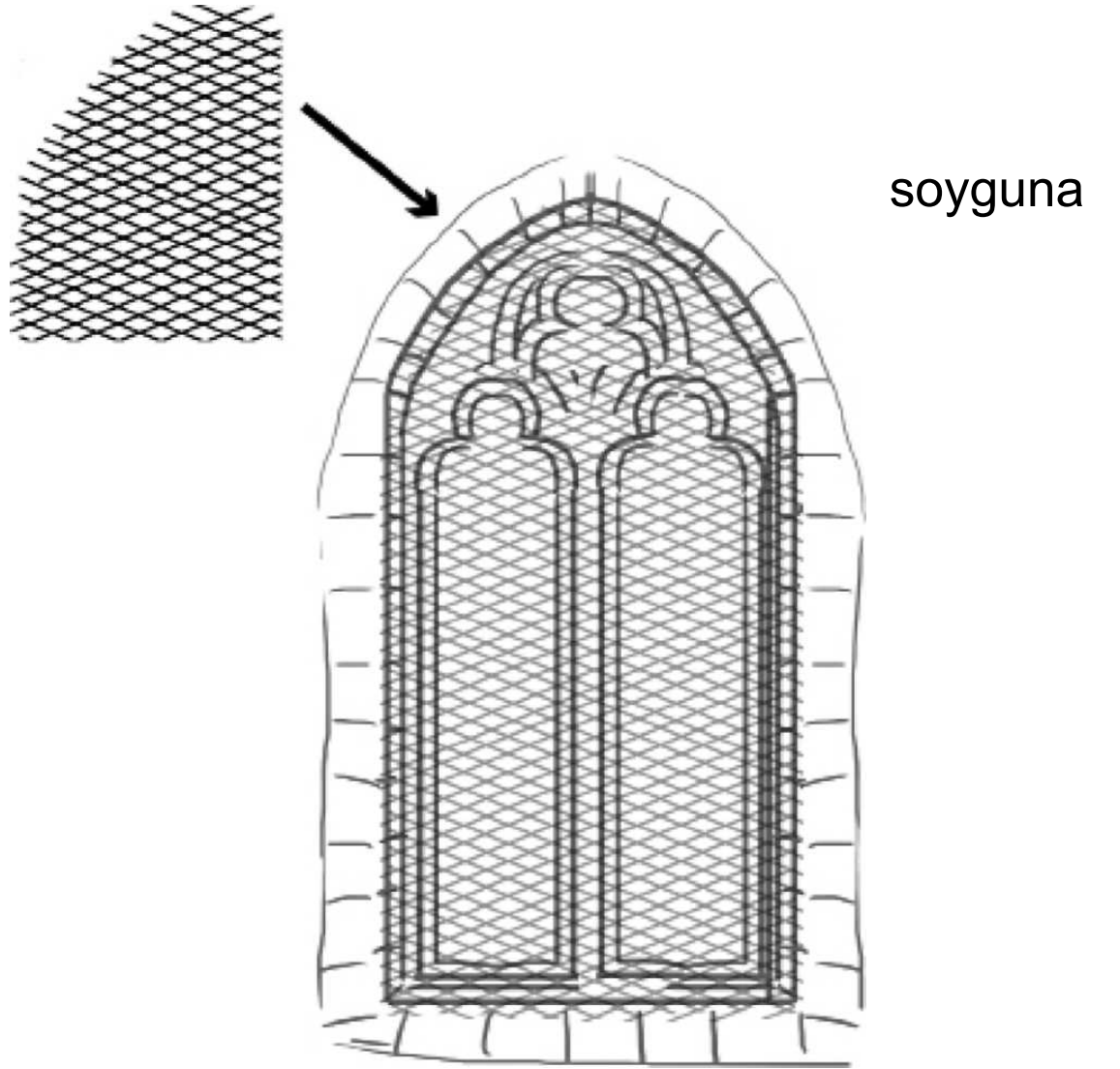

51
Pencere mandallarını
kilitlemek için uygun
aletler kullanın.

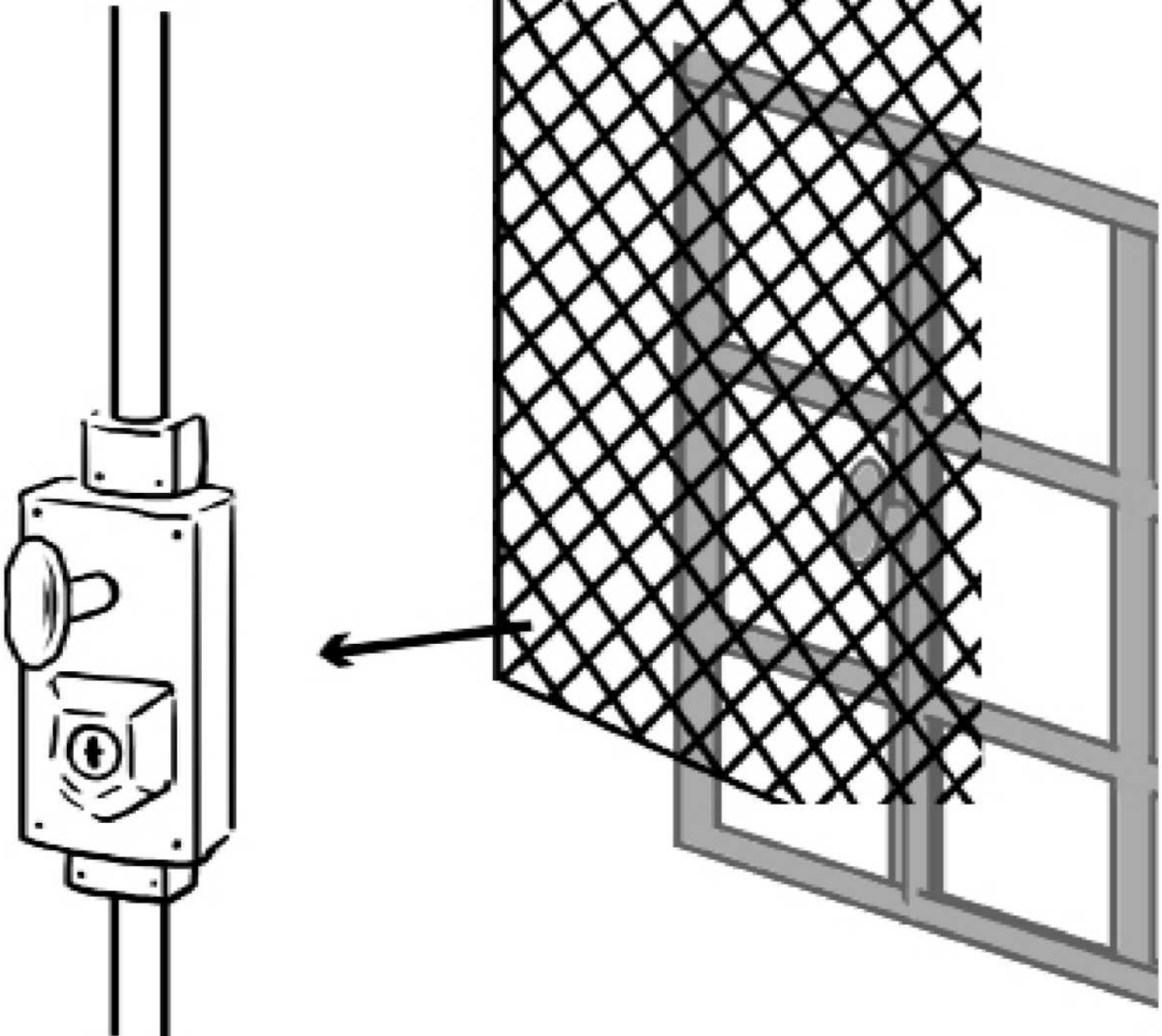

52

Kilitleme mekanizmasının vida başlarını iyice sabitleyin ya da hırsızların kaçmasını daha da zorlaştırmak için daha karmaşık vida uçları kullanın.

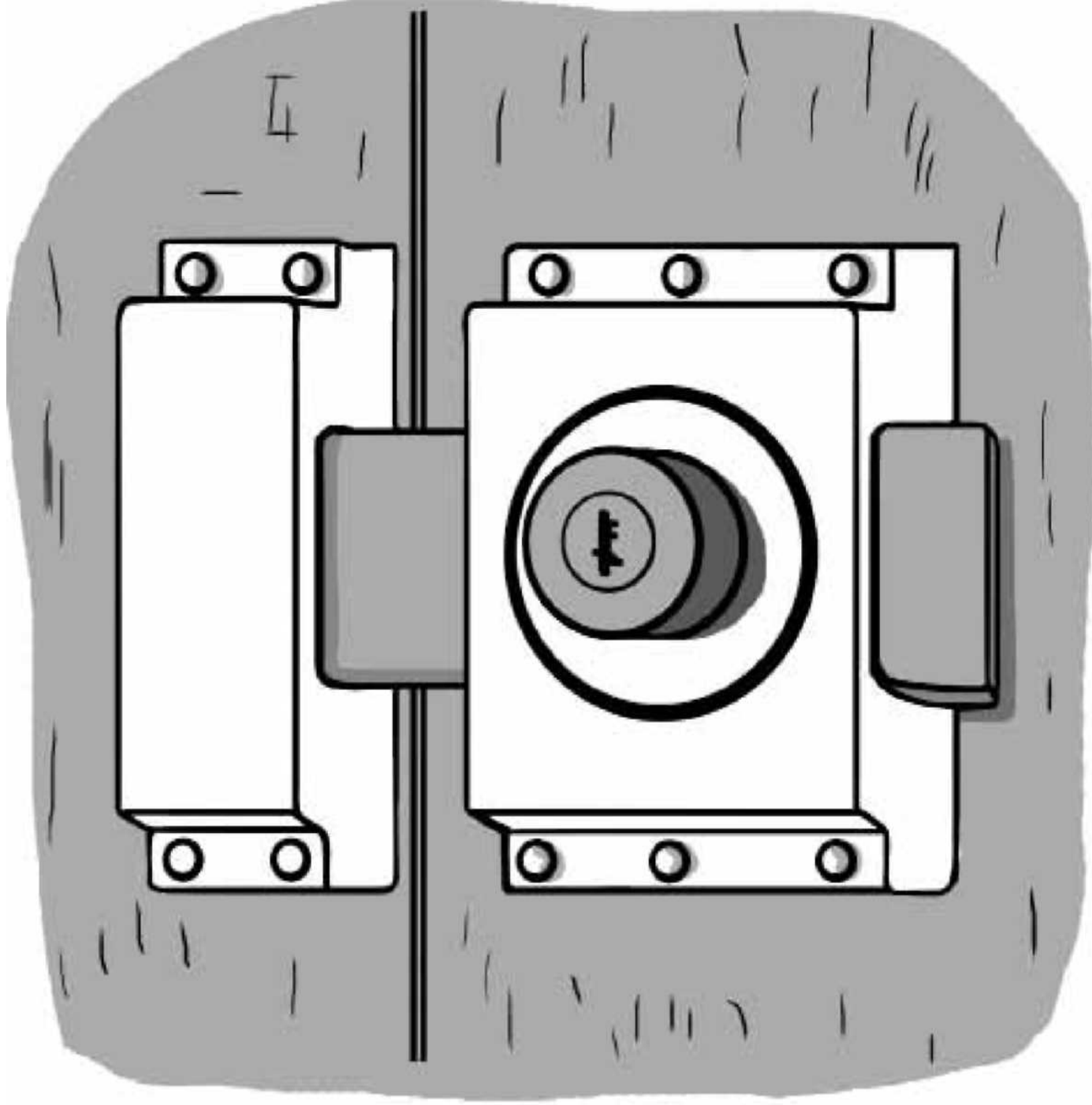

OBJELERİN FİZİKİ GÜVENLİĞİ BASİT AMA ETKİLİ ÖNLEMLER

Bu, güvenlik zincirinin başka bir ana halkasıdır.
Objenin güpegündüz çalınması imkansız kılınmalıdır.

53

En kırılğan objeleri, özellikle en küçük ve hafif olanları ulaşılamayacak ve görünmeyecek yerlere koyun.

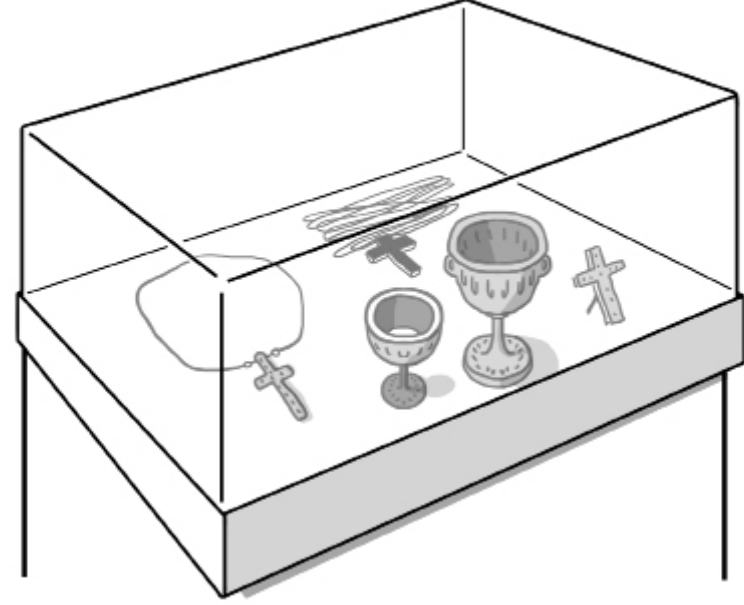

54

Küçük mobilya ve gümüş objeleri ulaşılmayacak yerlerde, mümkünse kasada muhafaza edin.

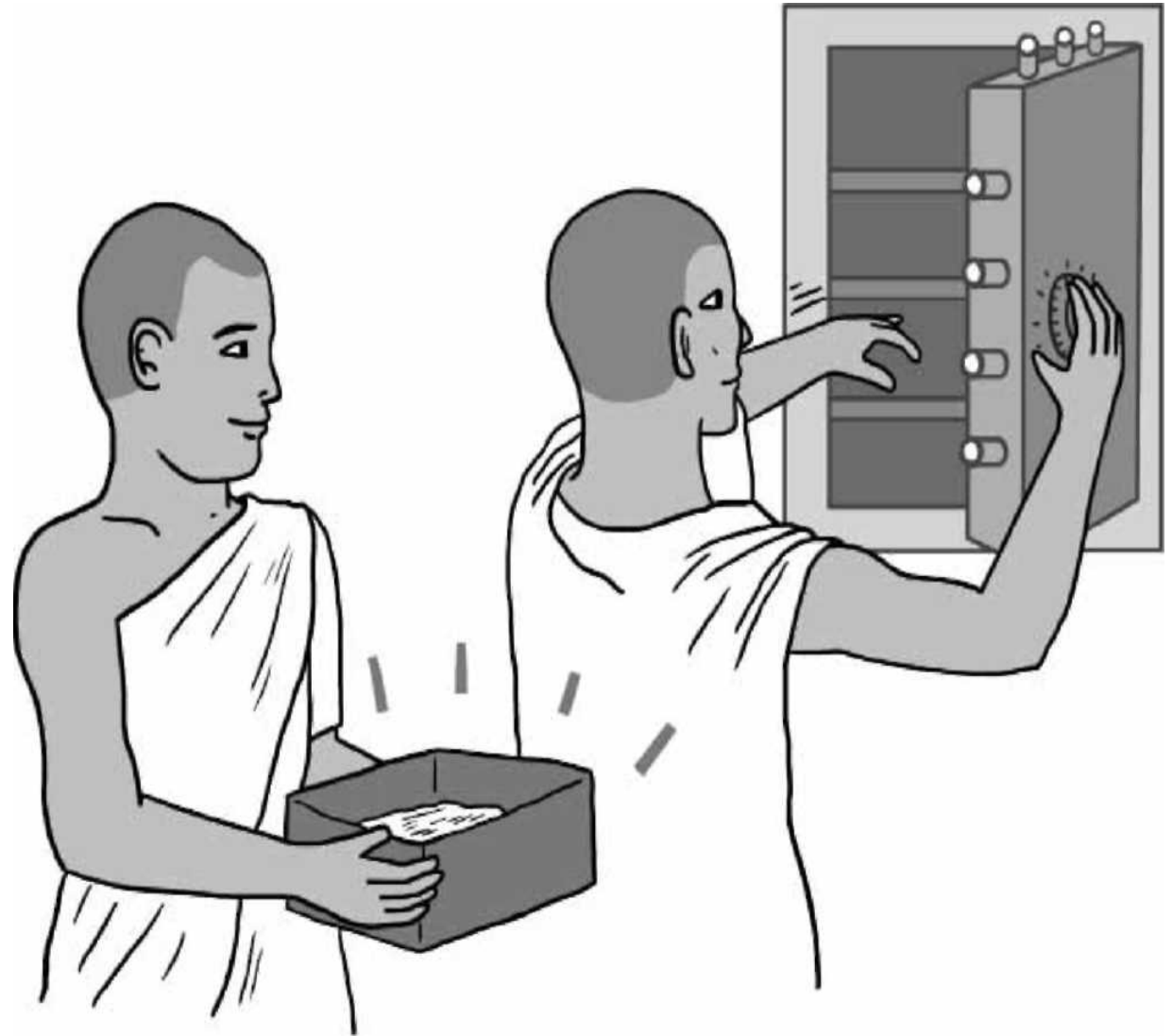

55

Eşyaların yerlerini iyi seçin; köşelerden, kör noktalardan, yarı aydınlatılmış alanlardan ve çıkışlara yakın noktalardan kaçınin.

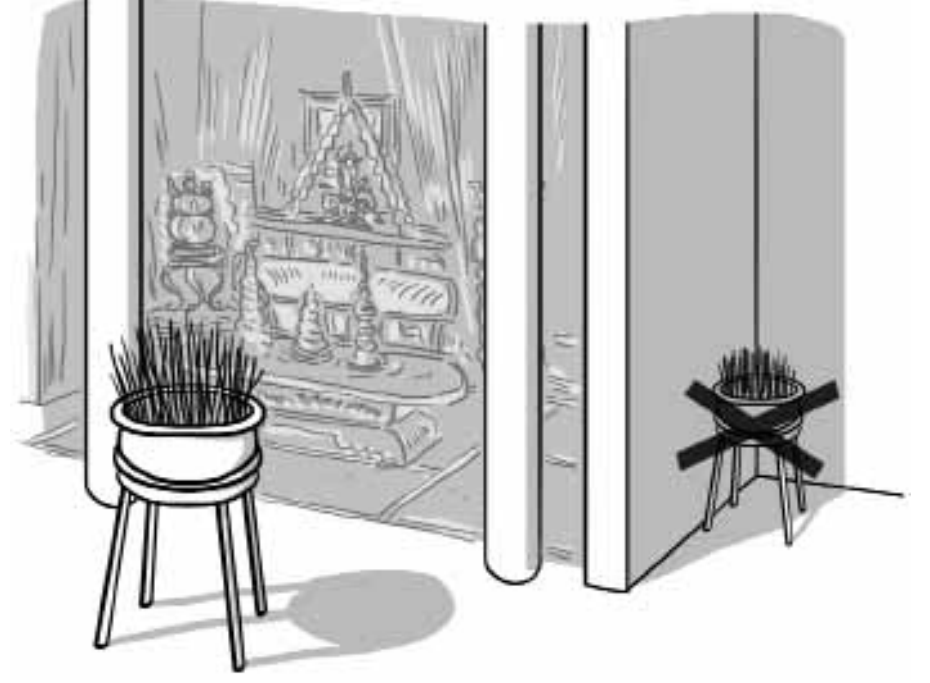

56

Objeleri erişilemeyecek kadar yüksekte sergileyin.



57

Eserleri basamak olarak kullanılabilecek masa ya da bankların üzerinde teşhir etmekten sakının.



58

Heykelleri kaidesine ya da çerçevesine (restoratör denetiminde) tutturun. Bunun için değişik metotlar kullanılabilir.

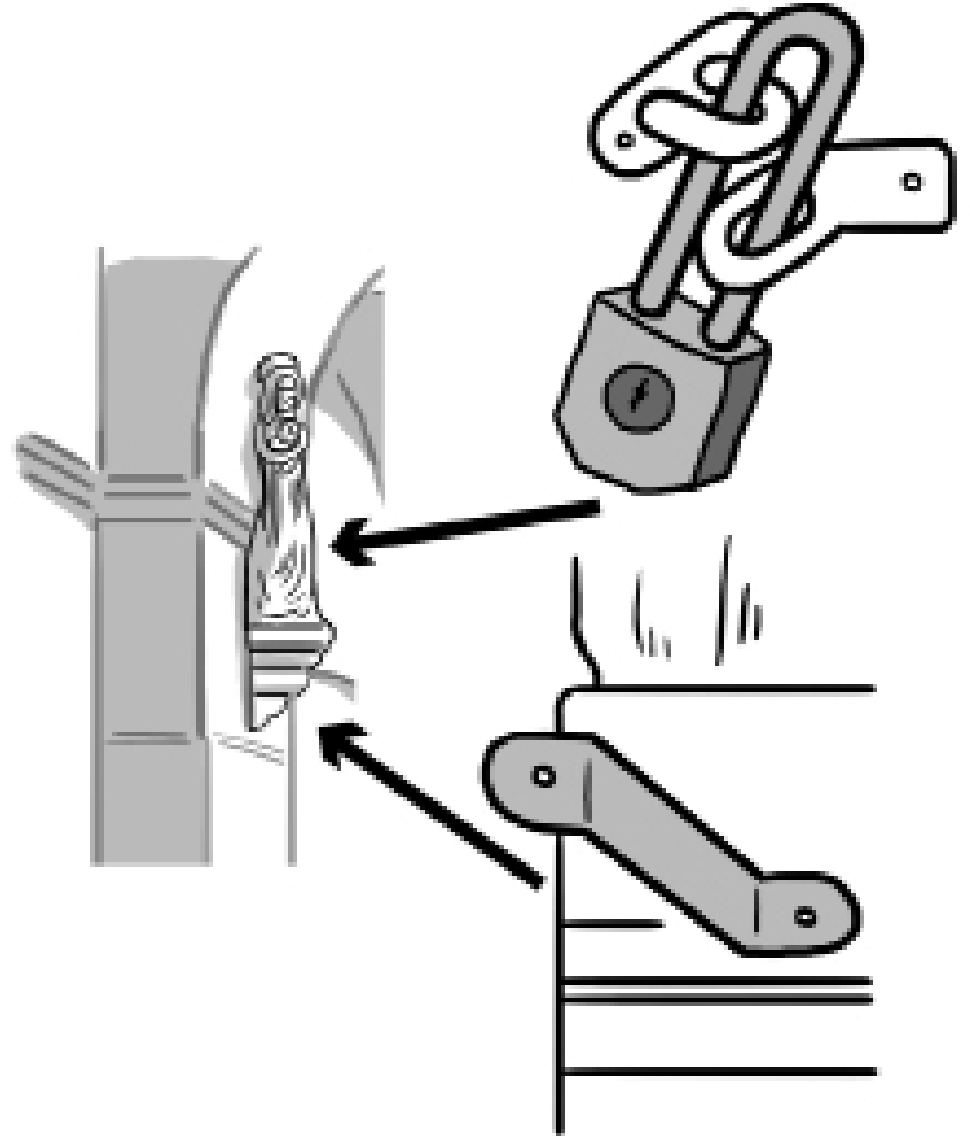

59

Binada bulunan tüm küçük objelerin güvenliğini sağlamak için örgülü çelik kablolar ya da başka araçlar kullanın.



60

Tabloları güvenli tutturucularla asın. Kancalar ya da salt ip yerine uygun kenetler kullanın.

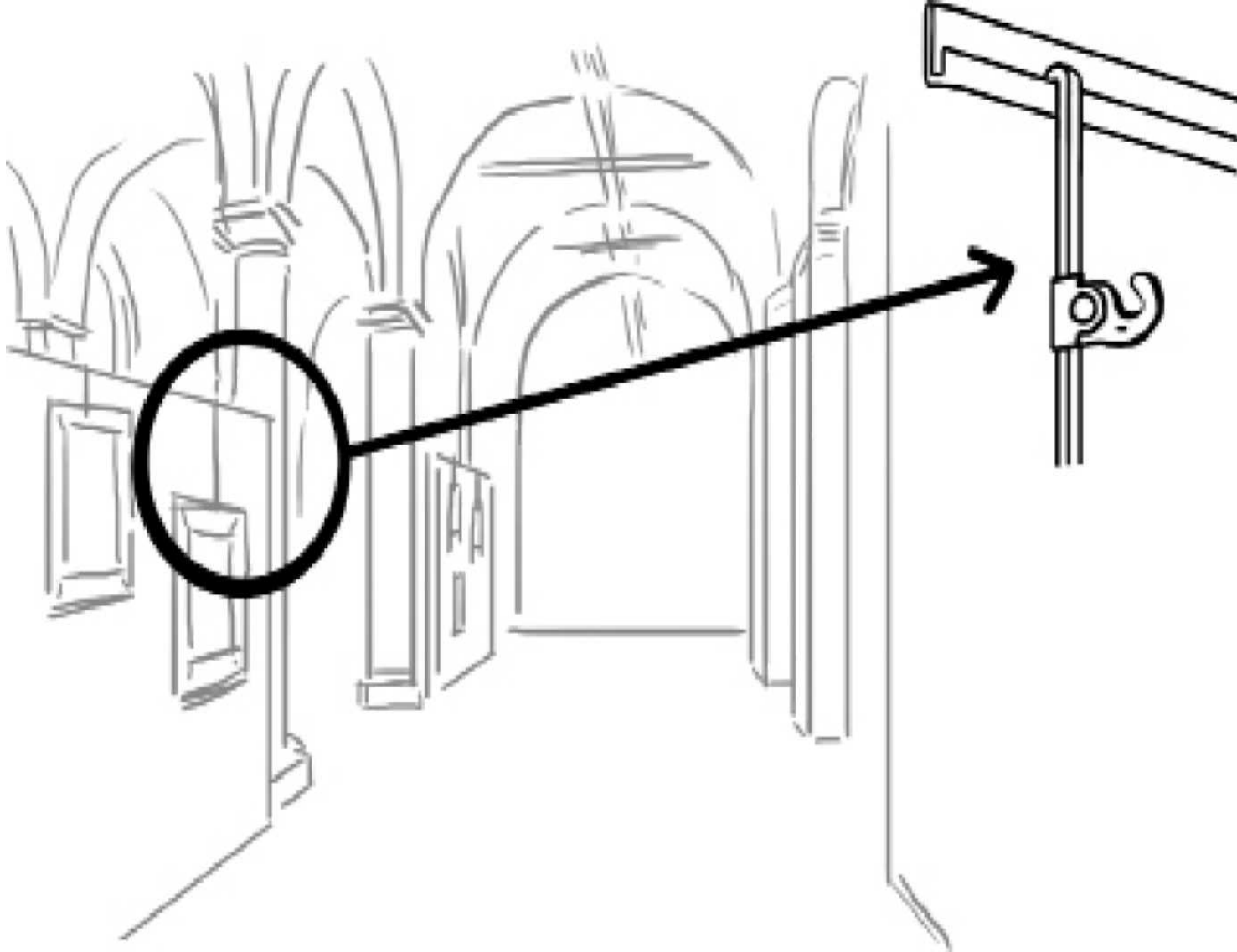

61

Kiliselerde mihrabın arkasındaki rölyefleri korumak için paslanmaz çelik çubuklar kullanın.



62
Değerli ve kırılğan objeleri güvenli dolaplara yerleřtirmeyi ...

63
ya da mevcut yapısal niř veya girintilere koymayı dūřūnebilirsiniz.

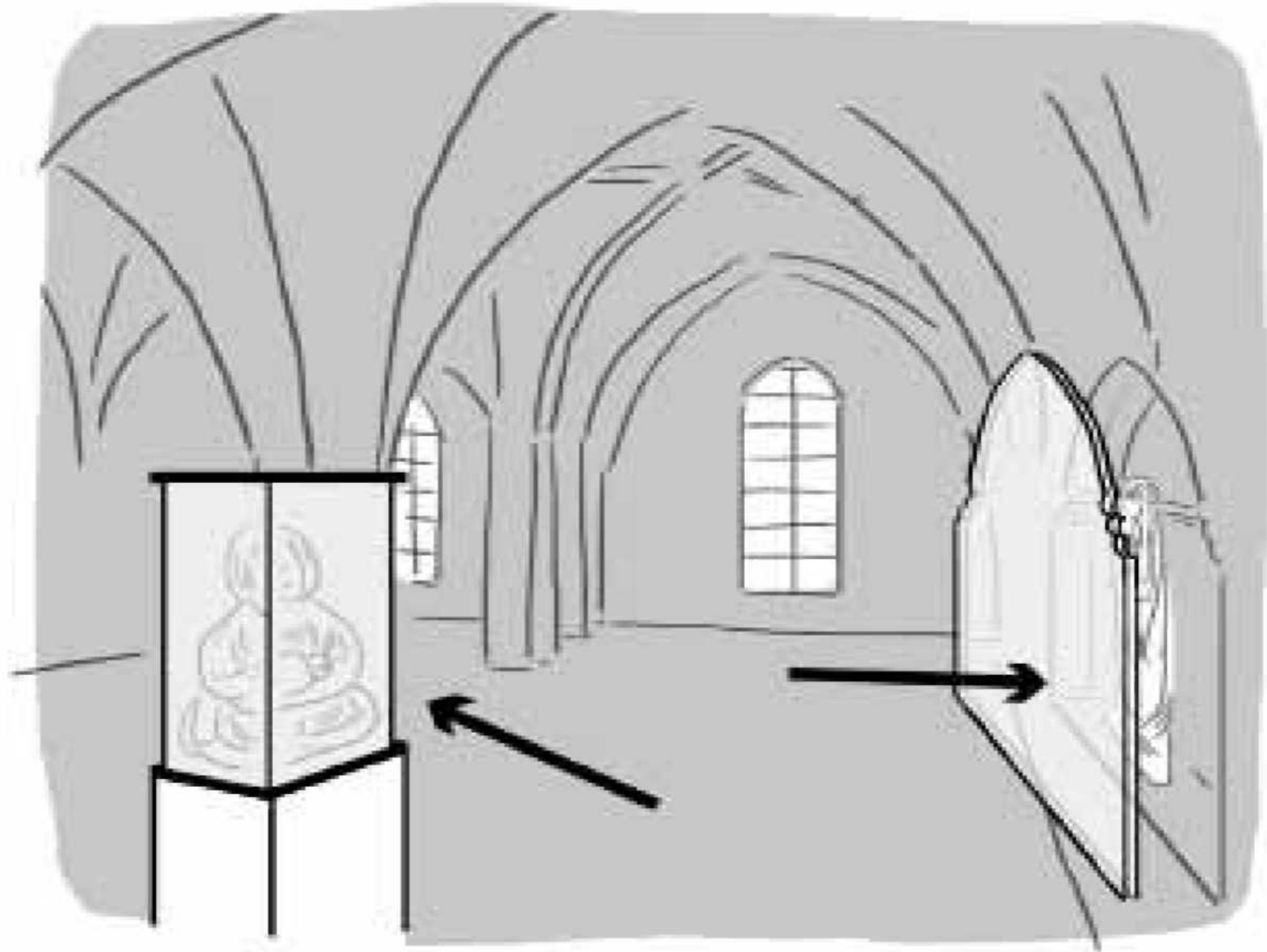

64

Önemli objeleri teşhir etmek ve hazineler yaratmak için binanın özel bir bölümünü mabet olarak kullanmayı düşünebilirsiniz.



65
Kapanış saatinde bütün eserlerin yerinde, dokunulmamış ve hareket ettirilmemiş olup olmadığını kontrol edin.



66

Yangını önlemek için, bütün potansiyel yangın risklerini ortadan kaldırın.

Aynı zamanda elektrik donanımını kontrol edin ve eğer tamir gerektiren durumda ise donanımı yenileyin.

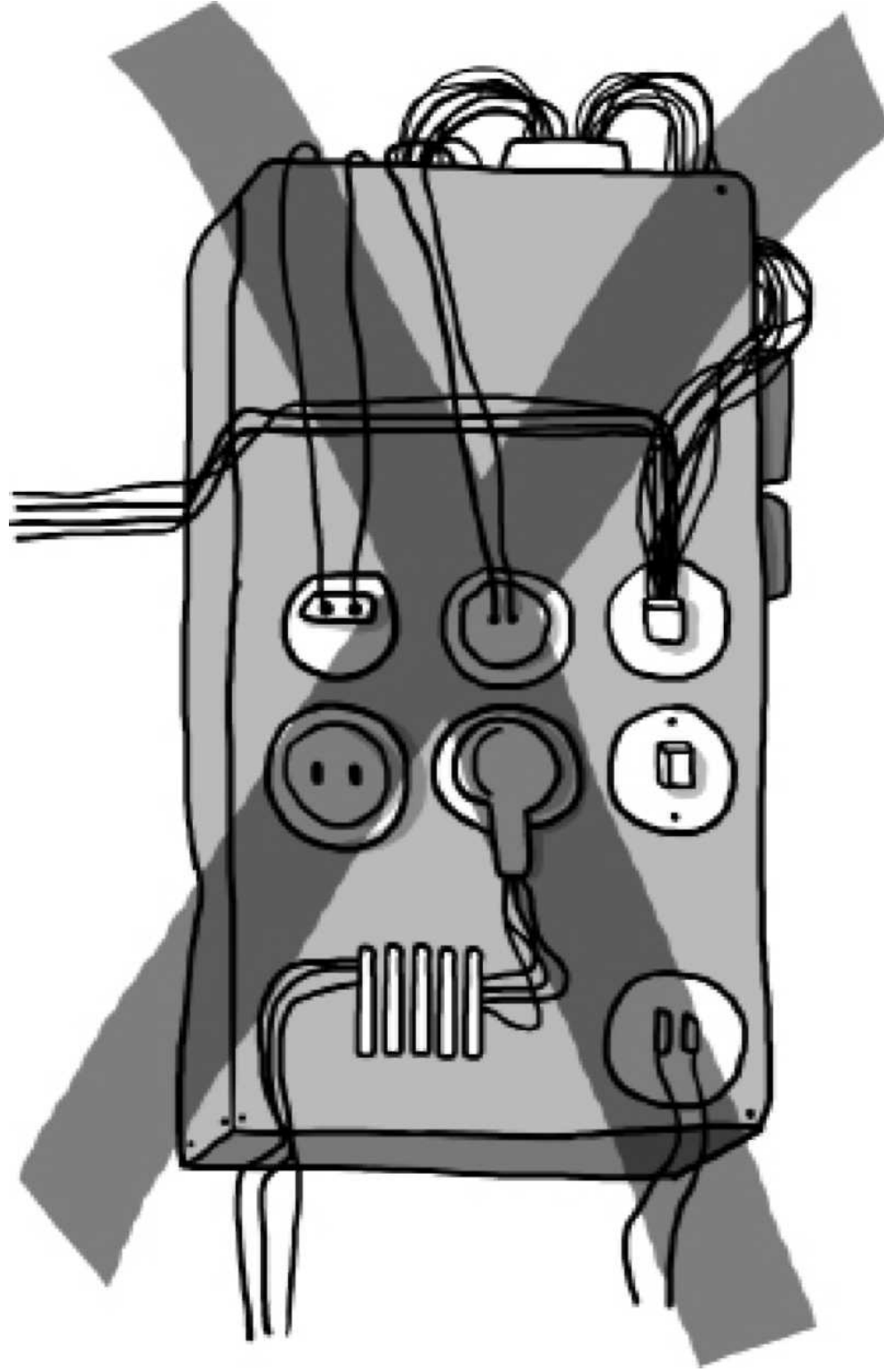

ALAN VE İÇİNDEKİ OBJELER İÇİN TAMAMLAYICI ELEKTRONİK KORUMA

Güvenlik yalnızca bir alarm üzerine kurulamayacağından bu tür koruma tamamlayıcı bir önlemdir.

Tecrübe, bu tür korumanın etkin ön değerlendirme gerektirdiğini ve kullanımının kolay olması gerektiğini ortaya koymaktadır.

67
Anıttaki tüm kapılara elektronik izleme sistemi yerleştirin (açılma sensörleri).

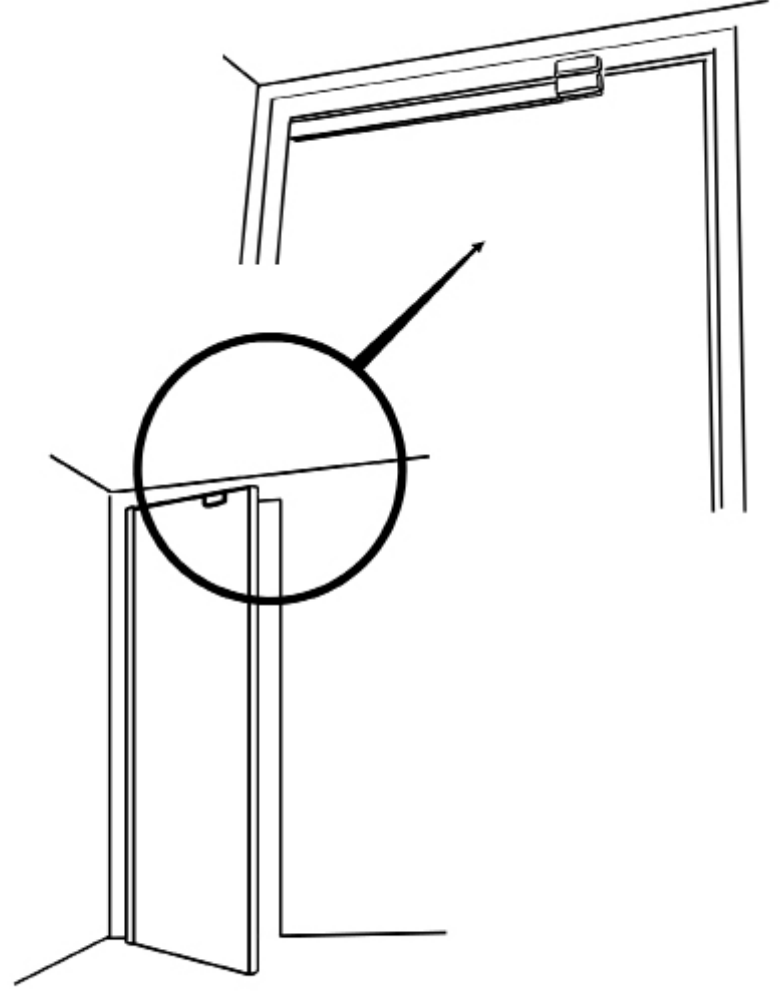

68
Pencereleri de (cam kırılmasına karşı özel detektörlerle) aynı şekilde koruyun.

69

Bina içinde gerekli geçitlere alarm kurun. Özellikle çift teknoloji (kızılötesi ve mikrodalga) volumetrik detektörleri tercih edin.

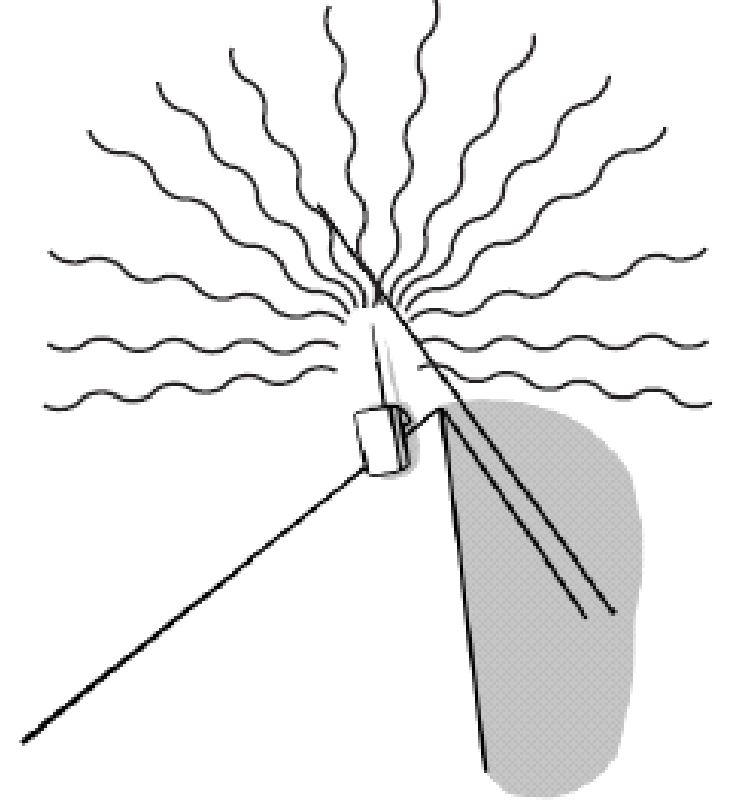

70

Kızılötesi bariyerler özel bir bölümün güvenlik çemberine alınmasını sağlamak için kullanılabilir.

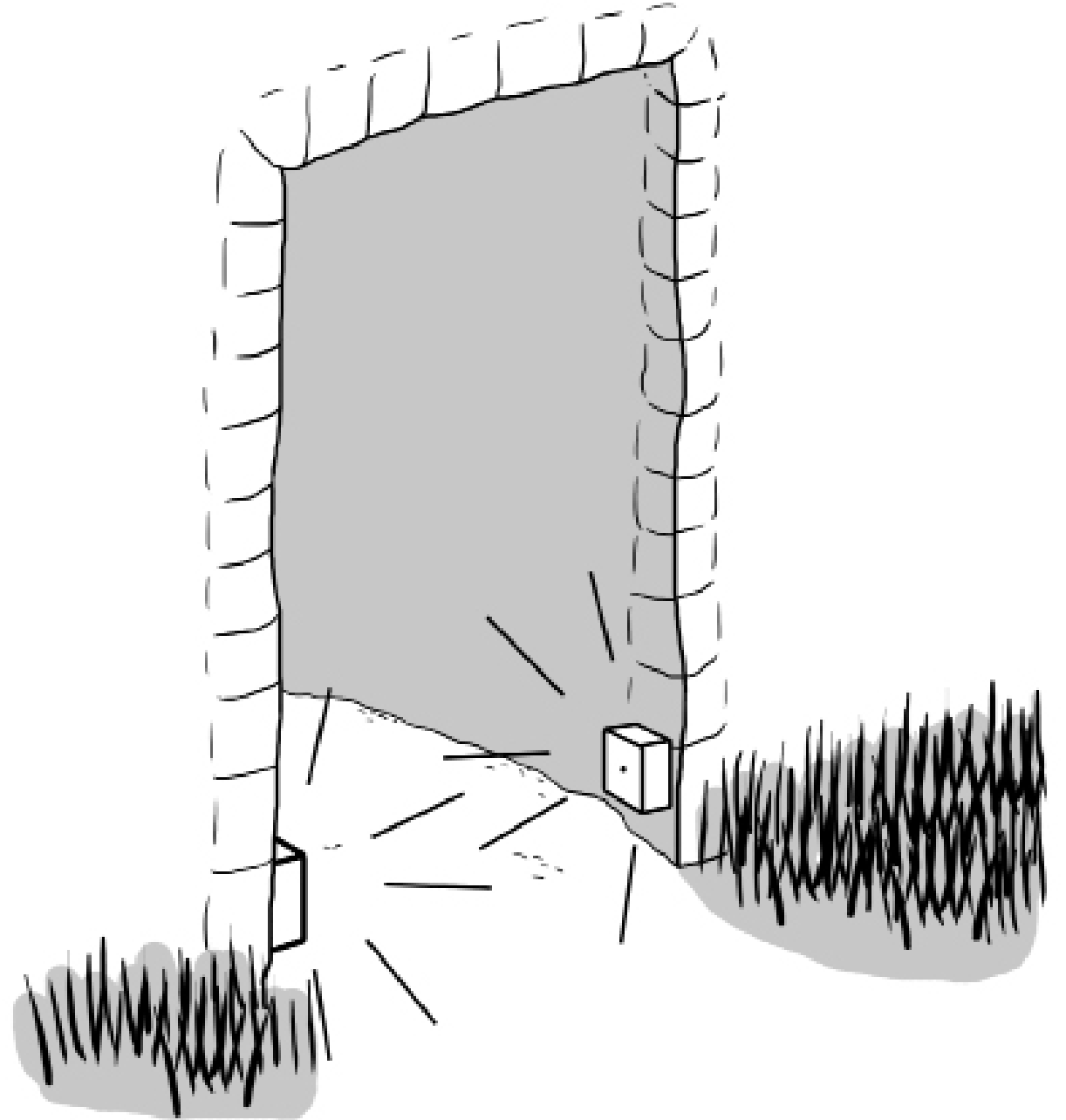

71

Seçici elektronik algılama sayesinde eserleri tek tek koruyun.

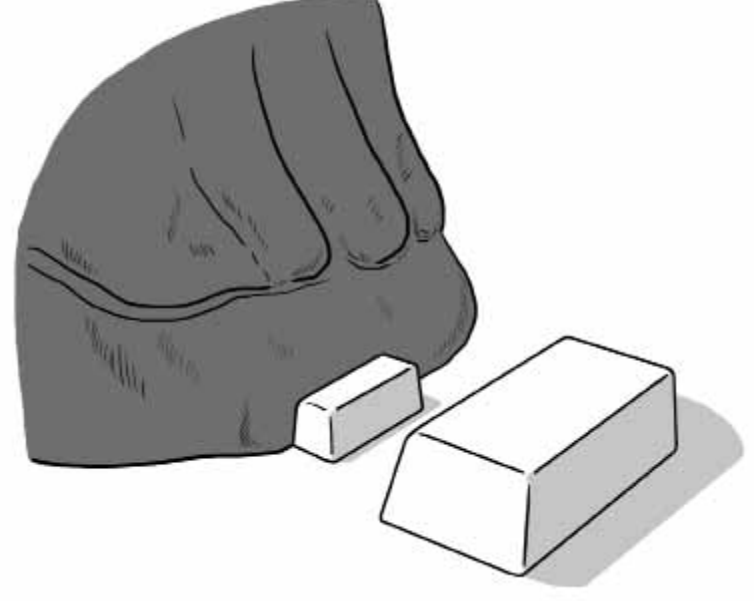

72

Binanın kullanımına uygun cihazların kurulması ihtiyacı üzerine düşünün. Sistem işletiminin yetersizliğine bağlı olarak asılsız alarmlara yol açılabilir. Bu ise sistemin devre dışı kalmasına ya da alarmın hassasiyetinin azalmasına neden olur.

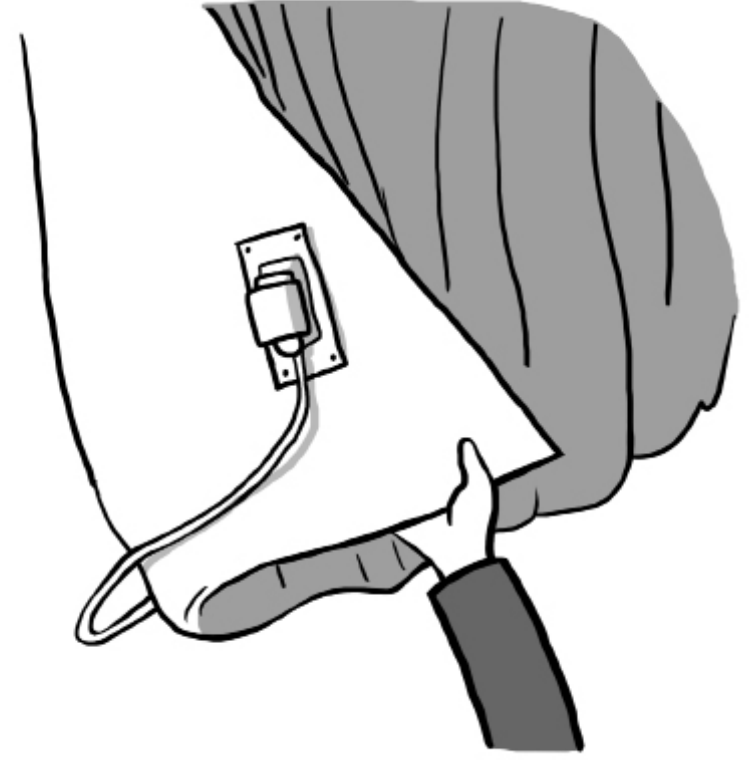

73

Kaliteli donanım kullanma konusunda dikkatli olun. Sertifikalı ürünlere öncelik verin.

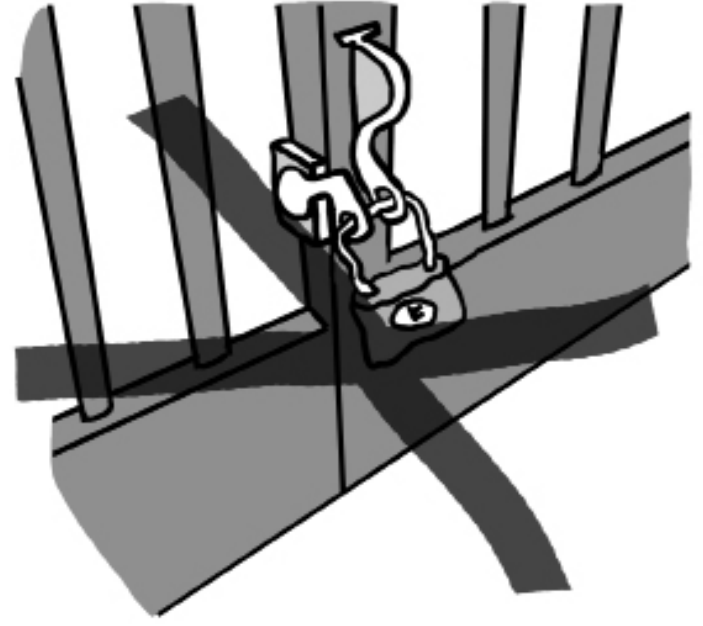
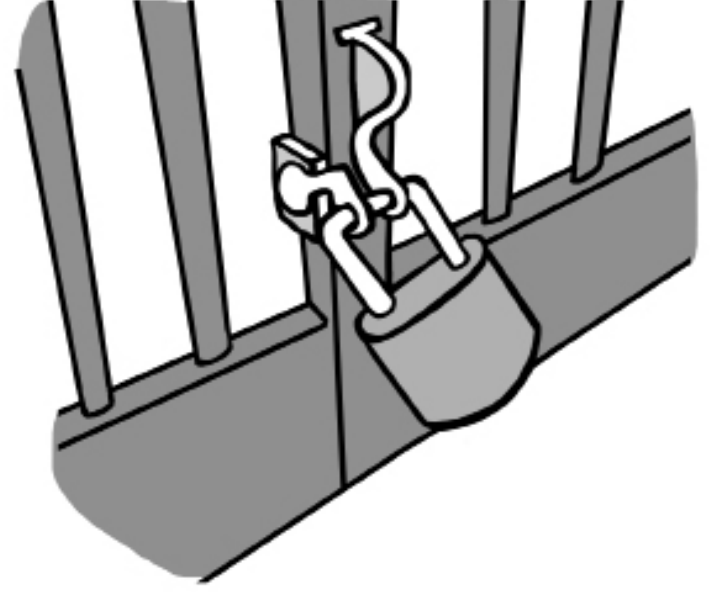

74

Donanımı kurarken dikkatli olun. Örneğin sirenleri devre dışı bırakılmalarını önlemek için yeterince yükseğe ve ulaşılamayacak bir yere monte edin.

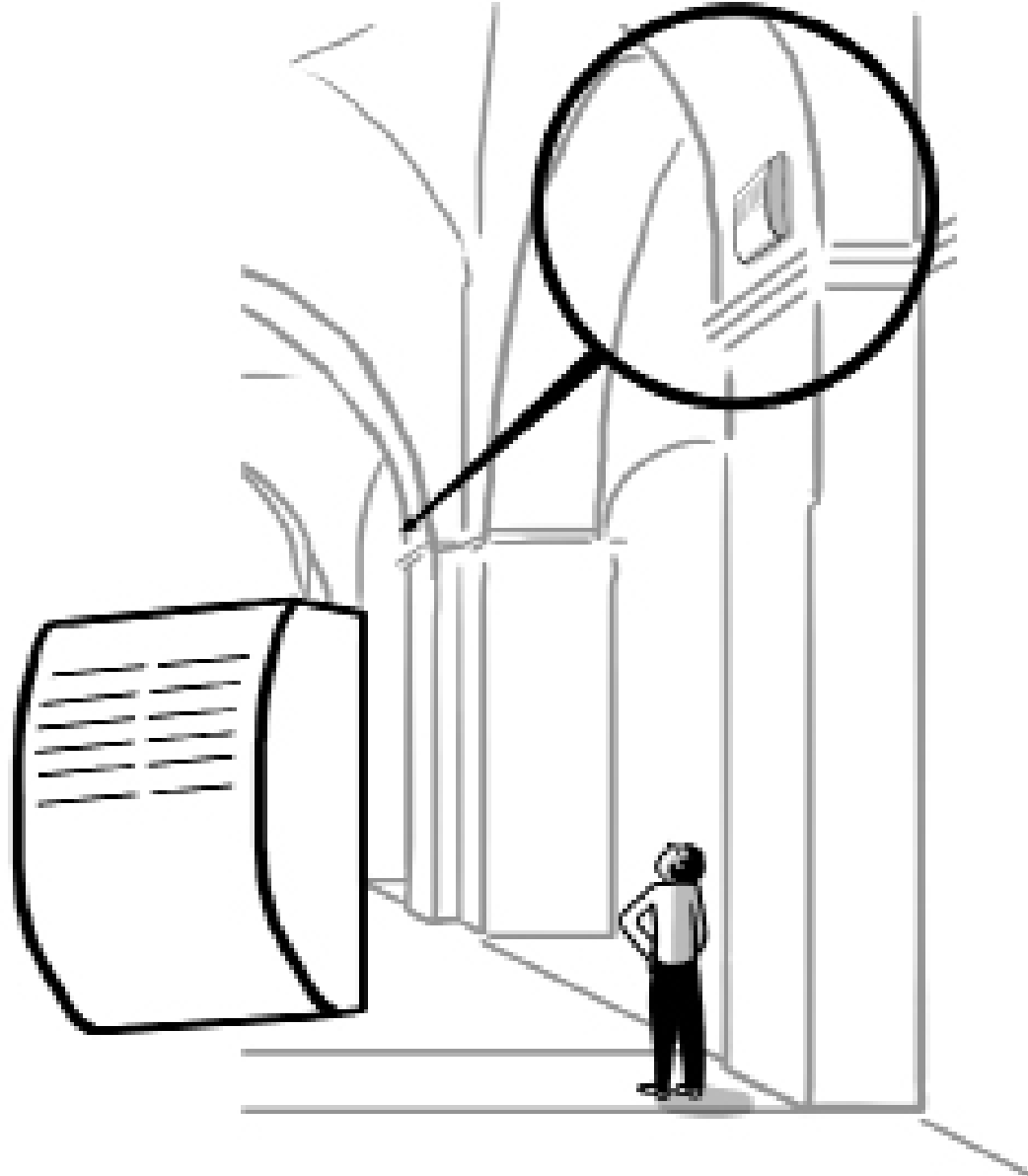

75

Işıklı aktive olan "flaşörlü"
sirenler tercih edin.



76

Tercihen en yakın polis karakoluna bağlı alarm sistemleri kullanın.

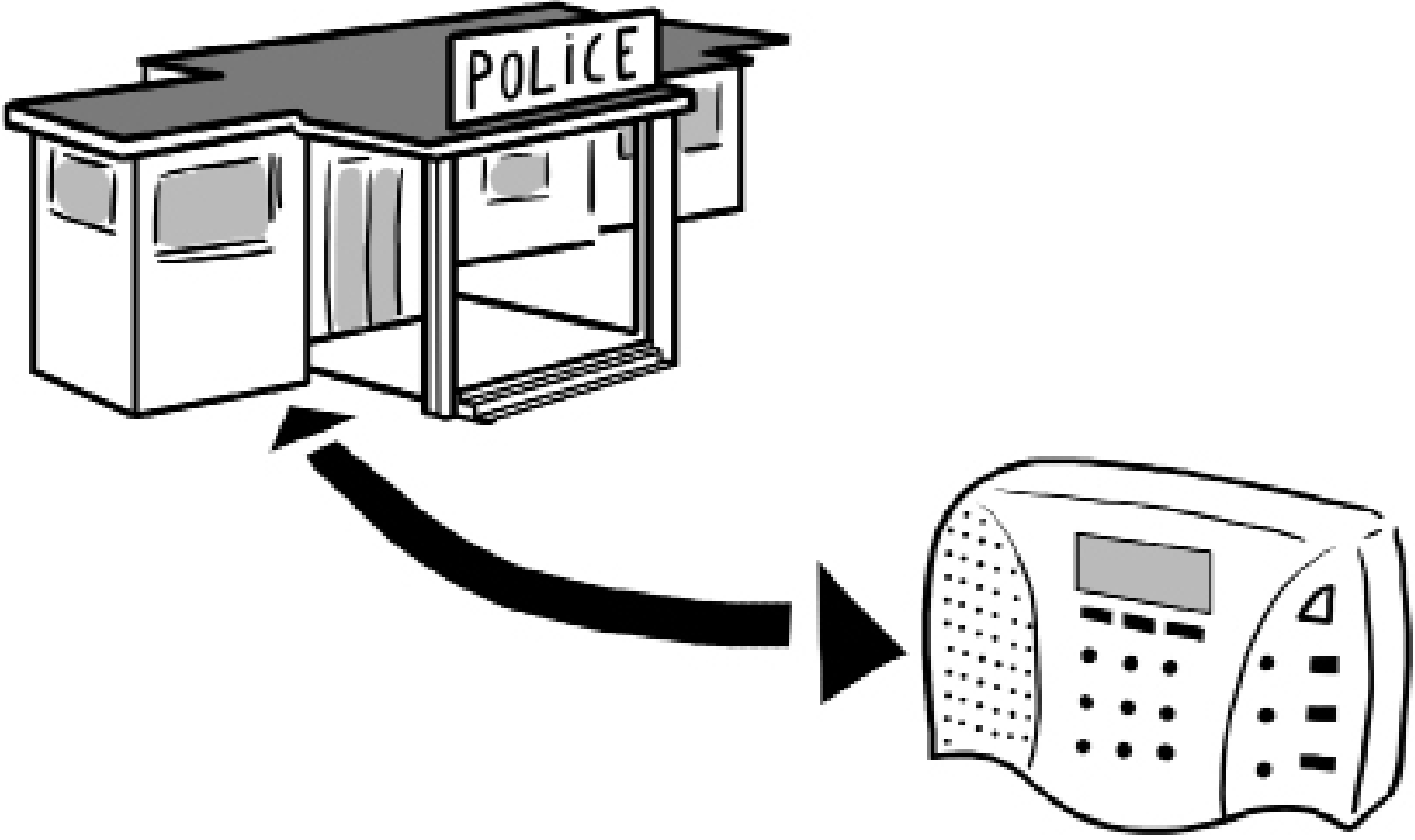

77Aletlerin bakımını yapın.

Bakım sözleşmesi imzalayın ve
aletleri düzenli olarak test edin.

KAMERALI TAKİP

Dikkatli olun! Kamera kaydı her derde deva değildir. Yalnızca tamamlayıcı önlem olarak görülmelidir. Kameralı takibin “her şey kontrol altında” sanrısı ile birlikte istenmeyen sonuçlar doğurabileceği tecrübeyle sabittir. Bunun sonucunda temel koruma önlemlerinin kullanımında başarısızlık ve ihtiyatlılıkta azalma görülür.

78

İhtiyaçları değerlendirin ve projenin faydalı olduğundan emin olun.

79

Kamera kayıtları soruşturmalarda kullanılacaksa mükemmel kalitede donanım kurulmalı ve en uygun şartlar yaratılmalıdır.

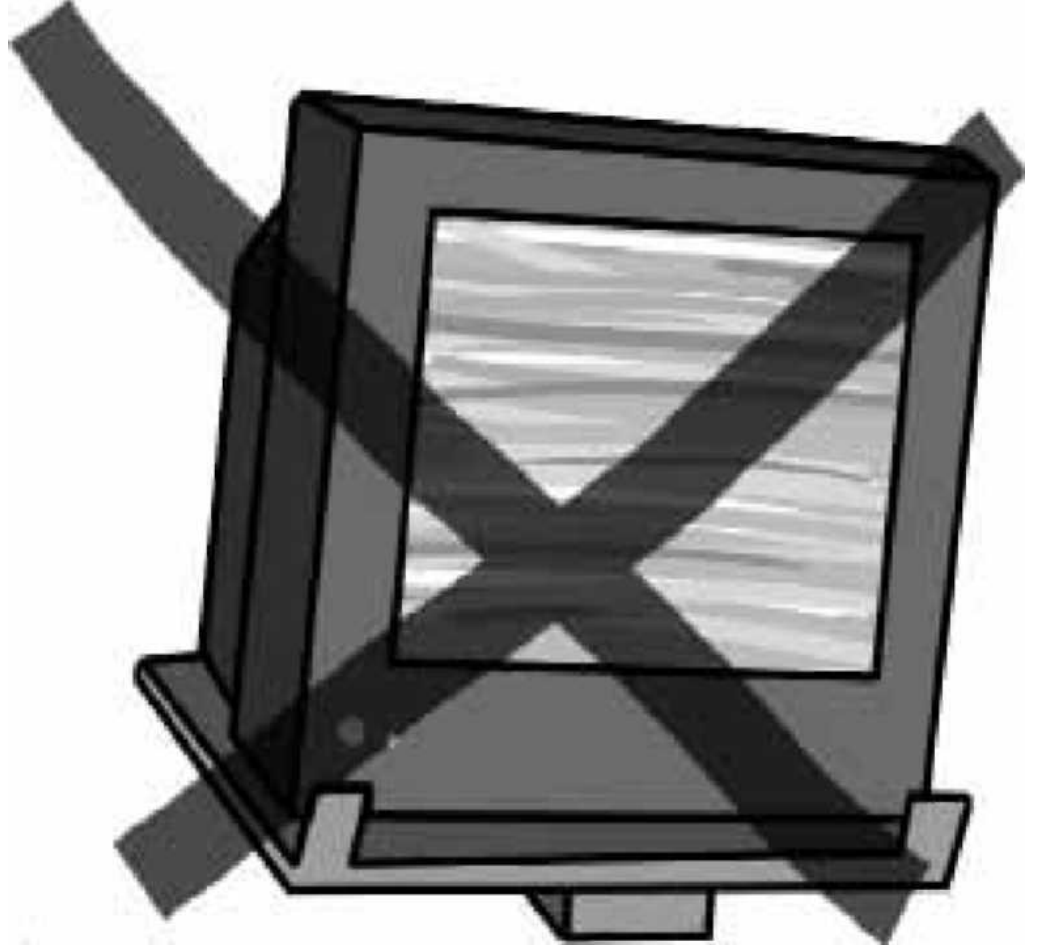

80

İnternette çok ucuza kolayca alınabilecek sahte kameralar caydırıcı olarak kullanılabilir. Kameraların yanına uyarı notları konabilir.

81

Ziyaretçilerin kamera kayıt ekranlarını görmelerine izin vermeyin.

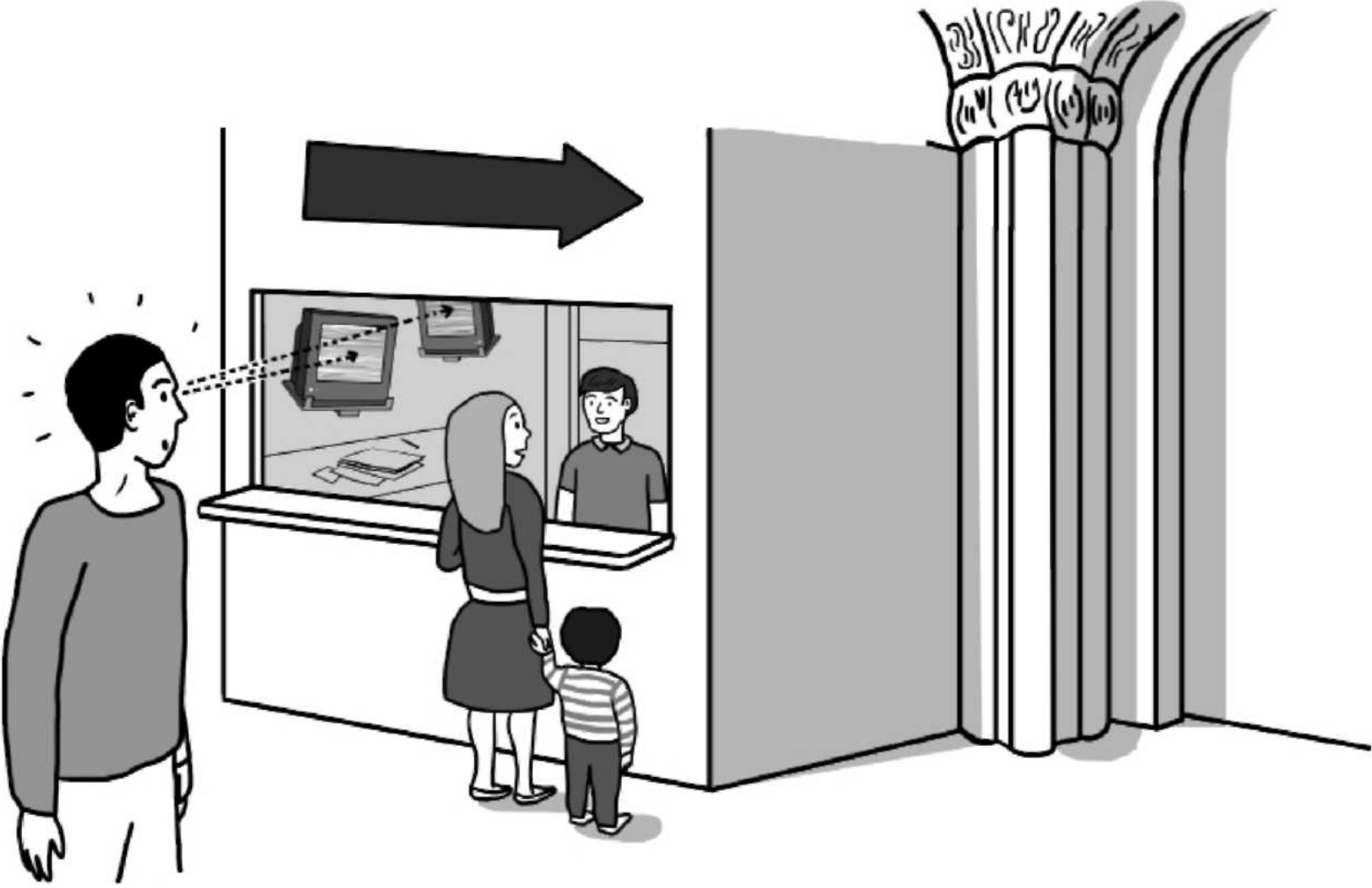

HIRSIZLIK DURUMUNDA NE YAPILMALI?

82

Binanın güvenliğini sağlayın:
alanı koruyun ve soruşturmayı kolaylaştırıcı
önlemler alın.
Binanın fotoğraflarını çekin.



83

Mümkün olan en kısa
zamanda
durumu polis
yetkililerine bildirin,
çalınan
objelerin tasvir ve
fotoğraflarını
polise verin.



84
Hırsızlığı kültürel miras yetkililerine
bildirin.



85
Hırsızlığı halka
duyurmakta
tereddüt etmeyin.



86
Fotoğraf ve envanteri
olmadan çalınan bir
objenin yeniden bulunma
ihtimali düşüktür
(bulunmaları halinde objeler yalnızca kayıt teşkil edecek bir kanıt sunulması
koşuluyla iade edilir*)

* 1970 UNESCO Sözleşmesi

SONUÇ

Alan yönetimi önlemlerine öncelik verin, alanda insan varlığını teşvik edin ve fiziki güvenliđi asla ihmal etmeyin.

Son olarak unutmayınız ki herkesin yaşıyan kültürel miras alanlarının korunmasında rolü vardır!

Kültür varlıklarının çalınması ve yasadışı ticaretiyle ilgili daha fazla bilgiye aşığıdaki web sitelerinden ulaşabilirsiniz:

UNESCO: www.unesco.org

İCOM:
www.icom.museum

İTERPOL:
www.interpol.int

Notlar

